



DAIKIN ROOM AIR CONDITIONER

NÁVOD K OBSLUZE

INVERTER **R32**

MODELY

- FTXM20K3V1B
- FTXM25K3V1B



Funkce

Pro vaše pohodlí a úsporu energie



INTELLIGENT EYE

Senzor INTELLIGENT EYE detekuje pohyb osob v místnosti. Pokud v místnosti není nikdo přítomen po dobu delší než 20 minut, provoz se automaticky změní na energeticky úsporný režim.

► Strana 16



TÝDENNÍ ČASOVAČ

Pro každý den v týdnu lze uložit až 4 nastavení časovače podle životního stylu vaší rodiny. TÝDENNÍ ČASOVAČ vám umožňuje nastavit čas zapnutí/vypnutí a požadovanou teplotu.

► Strana 23

Ostatní funkce



KOMFORTNÍ PROUDĚNÍ VZDUCHU

Proud vzduchu směřuje nahoru během režimu CHLAZENÍ, dolů během TOPENÍ. Tato funkce zabrání proudění studeného nebo horkého vzduchu přímo na vás.

► Strana 15



TICHÝ REŽIM VENKOVNÍ JEDNOTKY

TICHÝ REŽIM VENKOVNÍ JEDNOTKY snižuje hlučnost venkovní jednotky. Tato funkce je užitečná pokud musíte zvažovat hlučnost z důvodů možného rušení sousedů. ► Strana 19

Obsah

■ Přečtěte si před zahájením provozu

| | |
|------------------------------|---|
| Bezpečnostní opatření | 3 |
| Popis dílů | 5 |
| Příprava před provozem | 9 |

■ Provoz

| | |
|--|----|
|  AUTO · ODVLHČOVÁNÍ · CHLAZENÍ · TOPENÍ · VENTILÁTOR..... | 11 |
|  Nastavení směru a rychlosti proudění vzduchu | 13 |
|  KOMFORTNÍ PROUDĚNÍ VZDUCHU | 15 |
|  Provoz se senzorem INTELLIGENT EYE | 16 |
|  VÝKONNÝ provoz | 18 |
|  TICHÝ Režim VENKOVNÍ JEDNOTKY | 19 |
|  Režim EKONO..... | 20 |
|  ČASOVAČ VYPNUTÍ..... | 21 |
|  ČASOVAČ ZAPNUTÍ | 22 |
|  TÝDENNÍ ČASOVAČ..... | 23 |

■ Péče

| | |
|----------------------|----|
| Péče a čištění | 29 |
|----------------------|----|

■ Odstraňování problémů

| | |
|-----------------------------|----|
| Odstraňování problémů | 34 |
|-----------------------------|----|

Originální návod je v angličtině. Ostatní jazyky jsou překladem originálního návodu.



ECONO

Tato funkce umožňuje účinný provoz omezením maximální spotřeby elektrické energie. Je užitečná pokud je použita současně klimatizace a další elektrická zařízení. ▶Strana 20

Bezpečnostní opatření



Před ovládáním jednotky si pečlivě přečtěte bezpečnostní opatření v tomto návodu.



Tento spotřebič je plněn chladivem R32.

- Uchovávejte tuto příručku na místě, kde ji obsluha může snadno najít.
- Před ovládáním jednotky si pečlivě přečtěte bezpečnostní opatření v tomto návodu.
- Tento spotřebič je určen k použití odborníky nebo školenými uživateli v obchodech, v lehkém průmyslu a na farmách, nebo pro komerční použití určenými osobami.
- Hladina akustického tlaku je nižší než 70 dB (A).
- Zde popsaná bezpečnostní opatření jsou označena nápisy VÝSTRAHA a VAROVÁNÍ. Oba nápisy upozorňují na důležité informace, které se týkají bezpečnosti. Všechna taková opatření je třeba dodržovat za všech okolností.



VÝSTRAHA

Nedodržení těchto pokynů může zapříčinit zranění osob nebo smrt.



VAROVÁNÍ

Nedodržení těchto pokynů může způsobit škody na majetku nebo zranění osob, které může v závislosti na podmínkách být i velmi vážné.



Nikdy se nepokoušejte.



Vždy se řiďte těmito pokyny.



Zkontrolujte, zda je jednotka řádně uzemněna.

- Po přečtení si tento návod uložte na dostupném místě, abyste do něj mohli v případě potřeby kdykoliv nahlédnout. V případě předání zařízení novému uživateli mu také předejte tento návod.



VÝSTRAHA



- Tento spotřebič musí být uložen v místnosti bez nepřetržitě používaných zdrojů zapálení (například: otevřené plameny, plynový spotřebič nebo elektrický ohřívač).
- Aby se zabránilo požáru, explozi nebo zranění osob, neprovozujte jednotku v případě, že jsou v okolí jednotky detekovány škodlivé plyny (např. hořlavé nebo žíravé).
- Pamatujte na to, že dlouhodobější přímé vystavení chladnému či teplému vzduchu z klimatizace, případně jakémukoliv příliš studenému či teplému vzduchu, může být rizikem pro váš fyzický stav či zdraví.
- Nepokládejte na vstup a výstup vzduchu objekty jakéhokoliv druhu, ani se jich nedotýkejte. Mohlo by dojít k poškození zařízení nebo úrazu při styku s rychle se otáčejícími listy ventilátoru.
- Nepokoušejte se opravit, demontovat, znovu montovat nebo upravovat klimatizaci sami. Mohlo by to mít za následek únik vody, úraz elektrickým proudem nebo požár.
- Nepoužívejte hořlavé spreje v blízkosti klimatizace. Mohlo by dojít k požáru.
- Při instalaci, přemísťování nebo opravě nepoužívejte jiné chladivo než jaké je uvedeno na venkovní jednotce (R32). Použití jiných chladiv může způsobit problémy nebo poškození jednotky a zranění osob.
- Nepracujte s ovladačem s mokřkýma rukama, vyhněte se tak elektrickému šoku.
- Neumývejte klimatizaci pomocí vody. Mohlo by dojít k úrazu elektrickým proudem nebo požáru.
- Nepokládejte na jednotku nádoby na vodu (květinové vázy atd.), mohlo by dojít k úrazu elektrickým proudem nebo požáru.



- Dávejte pozor na možné riziko požáru v případě úniku chladiva. Nepracuje-li klimatizace správně, tj. nevytváří chladný nebo teplý vzduch, může být příčinou únik chladiva. Obratě se na svého prodejce a požádejte jej o pomoc. Chladivo obsažené v klimatizaci je bezpečné a obvykle neuniká. Ovšem v případě úniku může jeho dotyk se sporákem, topením nebo jiným zdrojem tepla vytvářet jedovatý plyn. Dokud kvalifikovaný technik neopraví únik, klimatizaci nadále nepoužívejte.
- Nikdy se nepokoušejte klimatizační jednotku sami instalovat ani opravovat. Nesprávně provedená práce může mít za následek únik vody, úraz elektrickým proudem nebo požár. O provedení instalace a údržby požádejte svého prodejce nebo kvalifikovaný personál.
- Jestliže má klimatizace poruchu (vydává spálený zápach apod.), okamžitě ji vypněte a obraťte se na svého prodejce. Další provoz v takovém stavu může mít za následek poruchu, elektrický šok nebo požár.
- Nezapomeňte nainstalovat jistič proti zemnímu spojení. Nebude-li jistič instalován, hrozí riziko úrazu elektrickým proudem nebo požáru.



- Nezapomeňte uzemnit jednotku. Jednotku je zakázáno uzemňovat k potrubí, hromosvodu či telefonnímu vedení. Nesprávné uzemnění může způsobit úraz elektrickým proudem.



VAROVÁNÍ



- Klimatizační jednotku nepoužívejte k jiným účelům než k těm, ke kterým je určena. Nepoužívejte klimatizaci pro chlazení přístrojů, potravin, rostlin, zvířat nebo uměleckých předmětů. Může tím dojít k negativnímu vlivu na výkon, kvalitu či životaschopnost uvedených věcí.
- Zvířata ani rostliny nikdy nevystavujte přímému působení proudu vzduchu z jednotky, protože to může mít na ně nepříznivý vliv. Neumísťujte zařízení, která produkují otevřený oheň, do míst vystavených přímému toku vzduchu z jednotky. Mohlo by to mít negativní vliv na spalování hořáku.
- Neblokujte vstup a výstup vzduchu. Narušení průtoku vzduchu může být příčinou nedostatečného výkonu nebo závad.
- Na venkovní jednotku si nesedejte, nepokládejte na ni žádné předměty ani se jednotku nesnažte posouvat. Mohlo by dojít k nehodám, například k pádu nebo převržení jednotky a v důsledku toho ke zranění, poruše nebo poškození zařízení.
- Nepokládejte předměty, které jsou citlivé na vlhkost, přímo pod venkovní či vnitřní jednotky. V některých případech může kondenzace na hlavní jednotce nebo potrubí s chladivem, nečistoty na filtru či zábrany v odvodu způsobit odkapávání. Následkem toho může dojít k poškození nebo poruše.
- Po delším používání vždy zkontrolujte stojan zařízení a případné poškození uchycení. Jestliže je uchycení klimatizace ponecháno v poškozeném stavu, může dojít k pádu a zranění.
- Abyste předešli zranění, nedotýkejte se přívodu vzduchu ani hliníkových lamel venkovní nebo vnitřní jednotky.
- Tento spotřebič není určen k ovládání dětmi nebo osobami se sníženými schopnostmi bez dozoru. Může dojít k poškození tělesných funkcí a újmě na zdraví.
- Na malé děti je třeba dohlédnout, aby si nehrály s jednotkou ani s dálkovým ovladačem. Náhodná manipulace dítětem může způsobit zranění poškození tělesných funkcí a újmu na zdraví.
- Nebouchejte do vnitřní nebo venkovní jednotky (např. kladivem). Mohlo by dojít k poškození výrobku.
- Neumísťujte hořlavé nádoby (např. spreje) do 1 metru od výstupu vzduchu. Nádoby se sprejem mohou explodovat v důsledku výstupu horkého vzduchu z vnitřní nebo venkovní jednotky.
- Dbejte na to, aby na klimatizaci nemočila domácí zvířata. Při močení na klimatizační jednotku může dojít k úrazu elektrickým proudem nebo požáru.



- Pokud se v místnosti používá spolu s klimatizační jednotkou zařízení vybavené hořákem, zajistěte dostatečné větrání místnosti, aby nedošlo k vyčerpání kyslíku.
- Před čištěním jednotky ji vypněte. Vypněte také jistič nebo vytáhněte napájecí kabelovou přípojku ze zásuvky. Jinak by mohlo dojít k úrazu elektrickým proudem.
- Klimatizaci připojujte pouze k tomuto účelu určenému napájecímu okruhu. Použití jiného zdroje napájení, než jaké je stanovené, může mít za následek úraz elektrickým proudem, přehřátí nebo požár.
- Nainstalujte odváděcí hadici tak, aby zajišťovala bezproblémový odvod kondenzátu. Nedokonalé vypouštění může způsobit navlhání budovy, nábytku, atd.
- Neumísťujte objekty do přímé blízkosti vnější části klimatizace a nedovolte, aby se kolem ní nahromadilo listí a další nečistoty. Spadané listí je domovem mnoha zvířat, která pak mohou pronikat do jednotky. Jakmile jsou zvířata uvnitř, mohou způsobit poruchu, kouř nebo požár dotykem s elektrickými součástmi.
- Do okolí vnitřní jednotky neumísťujte žádné předměty. Mohlo by to mít nepříznivý vliv na výkon, kvalitu výrobku a životnost klimatizace.
- Tento spotřebič není určen pro používání osobami se sníženými psychickými, smyslovými či mentálními schopnostmi, nedostatkem zkušeností a znalostí, pokud nad nimi nebyl zajištěn dohled nebo jim nebyly předány pokyny týkající se obsluhy tohoto spotřebiče osobou, která odpovídá za jejich bezpečnost. Na děti je třeba dohlédnout, aby si se zařízením nehrály.

Místo instalace.

- Chcete-li nainstalovat klimatizaci do následujících typů prostředí, poradte se s prodejcem.

- Místa s prostředím, kde se vyskytuje olej nebo kde se vyskytují páry či saze.
- Prostředí s obsahem soli, například přímořské oblasti.
- Místa, kde dochází k vytváření plynů s obsahem síry, například horká vřídla.
- Místa, kde by mohlo dojít k zasypání venkovní jednotky sněhem.
- Vnitřní jednotka musí být umístěna alespoň 1 m od jakékoliv televize nebo rozhlasového přijímače (jednotka může způsobovat rušení obrazu nebo zvuku).
- Kondenzát z venkovní jednotky musí být odváděn na místo s dobrým odvodněním.

Vezměte v úvahu možné rušení vašich sousedů hlukem.

- Pro instalaci prosím zvolte místo dle popisu uvedeného níže.

- Dostatečně pevné, aby uneslo hmotnost jednotky a nezesilovalo provozní hluk nebo vibrace.
- Místo, kde vzduch odváděný z venkovní jednotky nebo provozní hluk nebude rušit vaše sousedy.

Elektrické práce a přemístění systému.

- Pro napájení použijte okruh vyhrazený pro klimatizaci.
- Přemístění klimatizace vyžaduje specializované znalosti a dovednosti. V případě, že je nutné jednotku přemístit, se poradte s prodejcem.

Popis dílů

Vnitřní jednotka

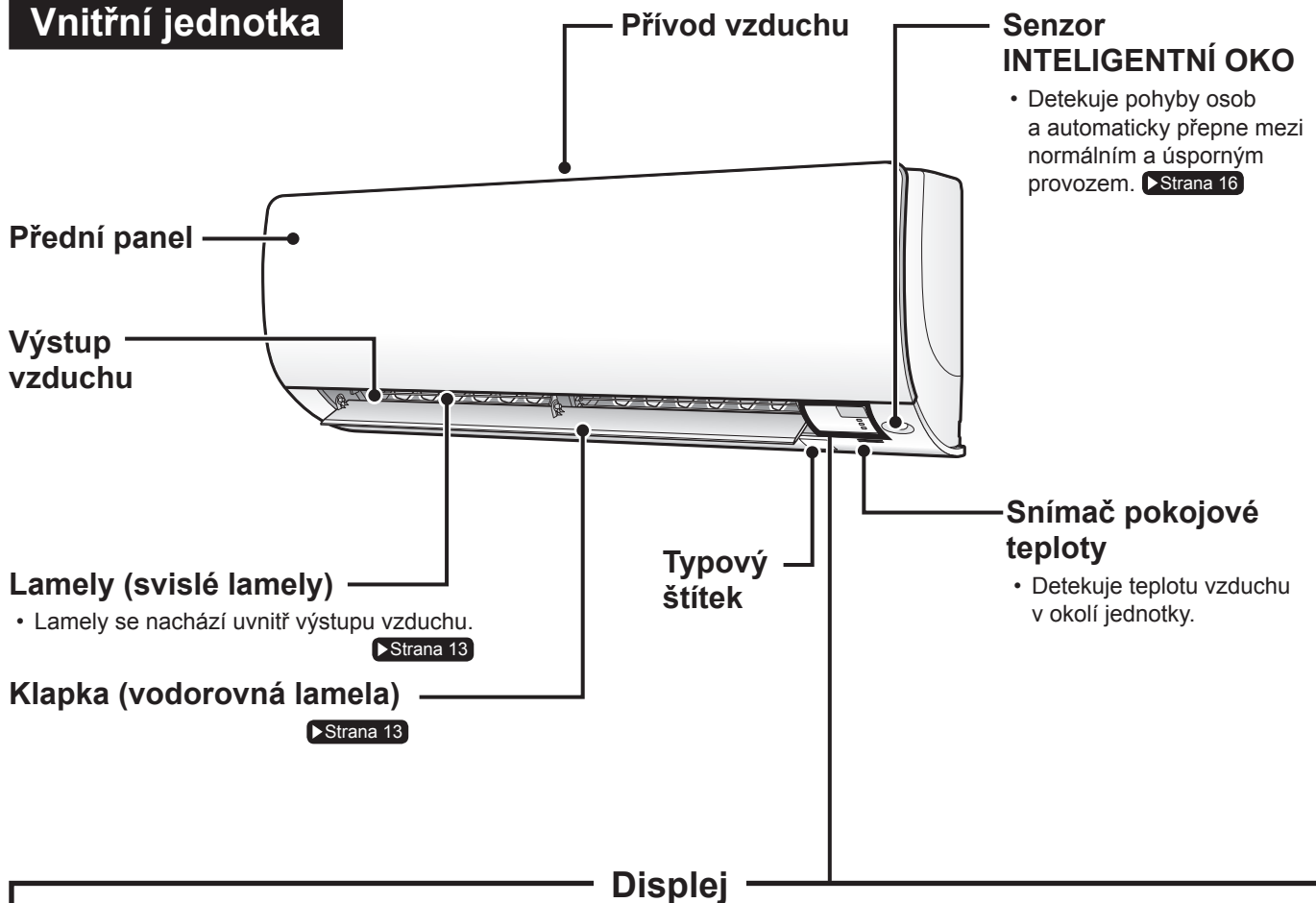

Přijímač signálu

- Přijímá signály z dálkového ovladače.
- Jakmile jednotka přijme signál, uslyšíte pípnutí.

| Případ | Typ zvuku |
|-------------------|----------------|
| Spuštění provozu | dvojí pípnutí |
| Změna nastavení | jedno pípnutí |
| Zastavení provozu | dlouhé pípnutí |

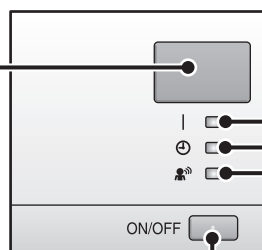

Kontrolka PROVOZU (zelená)

Kontrolka ČASOVAČE (žlutá) ▶ Strana 21

Kontrolka INTELLIGENT EYE (zelená) ▶ Strana 16

Hlavní vypínač vnitřní jednotky

- Jedním stisknutím spustíte jednotku. Dalším stisknutím ji vypnete.
- Nastavení režimu naleznete v tabulce dole.

| Režim | Nastavení teploty | Rychlost proudění vzduchu |
|-------|-------------------|---------------------------|
| AUTO | 25°C | AUTO |

- Tento spínač lze použít v případě, že chybí dálkový ovladač.

■ Otevřete přední panel

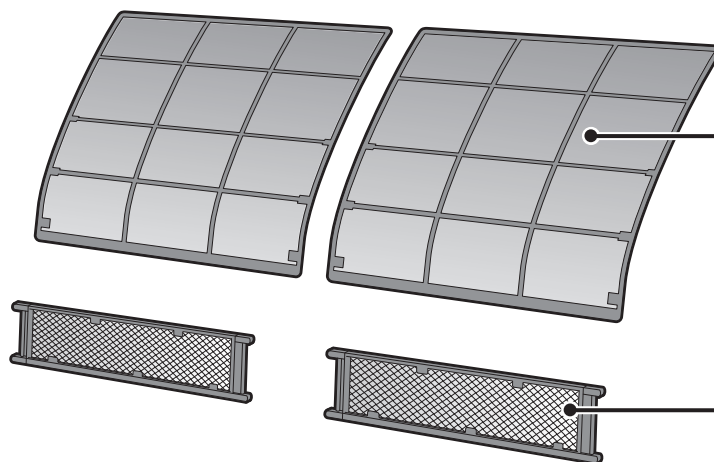
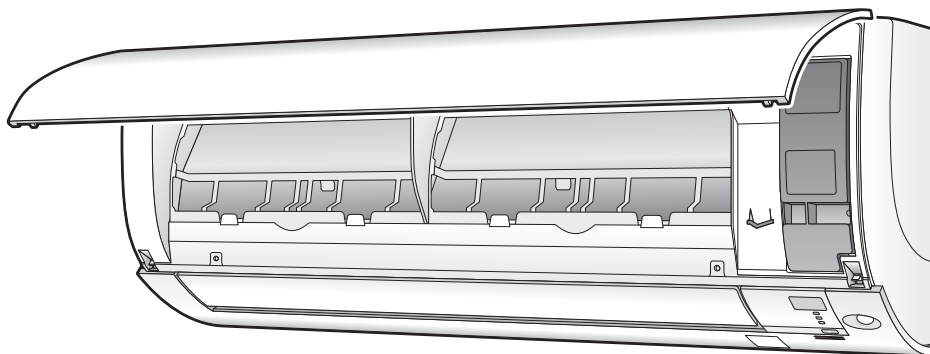

Vzduchový filtr

Titanový apatitový
fotokatalytický filtr
na čištění vzduchu

Venkovní jednotka

- Vzhled venkovní jednotky se u některých modelů může lišit.

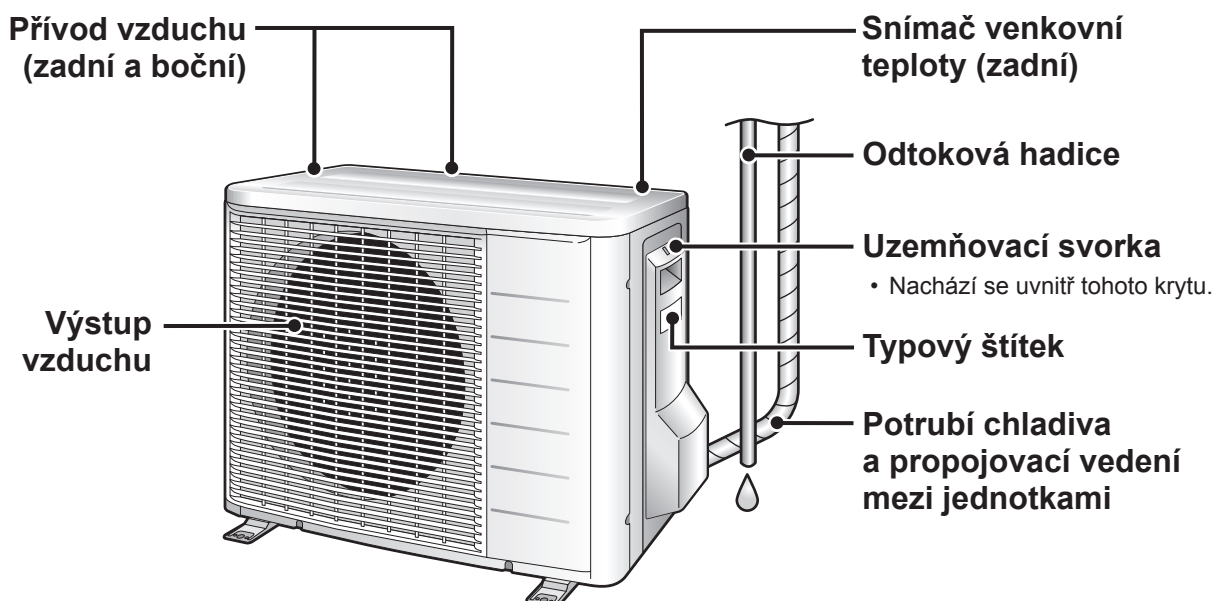

Popis dílů

Dálkový ovladač

Vysílač signálu

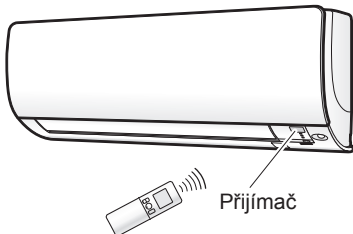

- Dálkový ovladač při použití zapiňte vysílačem na vnitřní jednotku. Pokud něco blokuje signály mezi jednotkou a dálkovým ovladačem, například záclona, jednotka nebude pracovat.
- Dávejte pozor, abyste dálkový ovladač neupustili na zem. Dbejte, aby nedošlo k jeho namočení.
- Maximální vzdálenost pro komunikaci je přibližně 7 m.

Tlačítko nastavení VENTILÁTORU

- Volí nastavení rychlosti proudění vzduchu. ▶ Strana 14

Tlačítko SILNÝ VÝKON

- VÝKONNÝ provoz. ▶ Strana 18

Displej (LCD)

- Zobrazuje aktuální nastavení. (Na tomto obrázku je každá část znázorněna se zobrazenými ukazateli pro účely vysvětlení.)

Tlačítka pro nastavení TEPLoty

- Mění nastavenou teplotu. ▶ Strana 12

Hlavní vypínač

- Jedním stisknutím tohoto tlačítka spustíte jednotku. Dalším stisknutím ji vypnete.

▶ Strana 11

Přední kryt

- Otevřete přední kryt. ▶ Strana 8

Model ARC466A6

■ Otevřete přední kryt

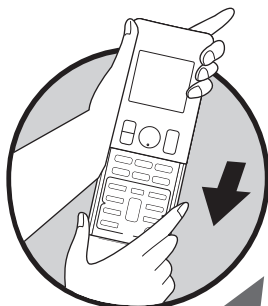

Tlačítko výběr REŽIMU

- Provádí výběr provozního režimu. (AUTO/ODVLHČOVÁNÍ/CHLAZENÍ/TOPENÍ/VENTILÁTOR) ▶Strana 11

Tlačítko EKONO

- Režim EKONO. ▶Strana 20

Tlačítko OTÁČENÍ lamel

- Nastavení směru proudění vzduchu. ▶Strana 13

INTELLIGENT EYE ventilátoru

- Provoz se senzorem INTELLIGENT EYE. ▶Strana 16

Tlačítko TICHÝ

- TICHÝ REŽIM VENKOVNÍ JEDNOTKY. ▶Strana 19

Tlačítko KOMFORT

- KOMFORTNÍ PROUDĚNÍ VZDUCHU. ▶Strana 15

Tlačítko ČASOVAČ VYPNUTÍ

- (NOČNÍ režim) ▶Strana 21

Tlačítko ZRUŠENÍ ČASOVAČE

- Zruší nastavení časovače. ▶Strana 21, 22
- Nelze použít pro TÝDENNÍ ČASOVAČ.

Tlačítko VOLBA

- Mění nastavení ČASOVAČE ZAPNUTÍ/VYPNUTÍ a TÝDENNÍHO ČASOVAČE. ▶Strana 21, 22, 23

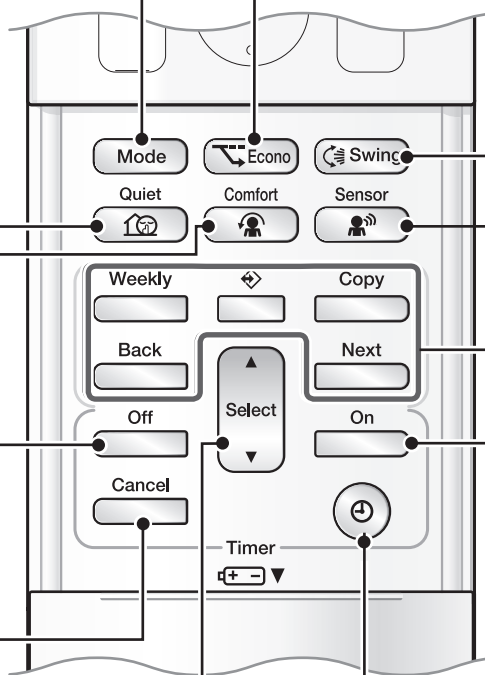

Weekly

Weekly : Tlačítko TÝDENNÍ

◊ : Tlačítko PROGRAM

Copy : Tlačítko KOPÍROVAT

Back : Tlačítko ZPĚT

Next : Tlačítko DALŠÍ

- Provoz s TÝDENNÍM ČASOVAČEM. ▶Strana 23

Tlačítko ČASOVAČ ZAPNUTÍ

▶Strana 22

Tlačítko HODINY

▶Strana 10

Příprava před provozem

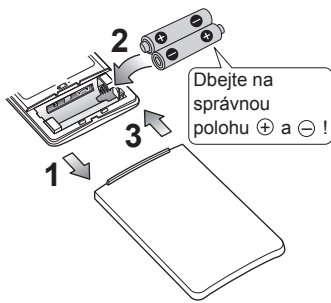

■ Vložení baterií

1. Vysunutím otevřete přední kryt.
2. Vložte dvě baterie AAA.LR03 (alkalické).
3. Opět nasadte přední kryt.

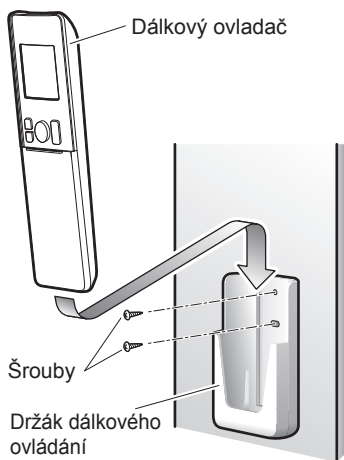

■ Připevnění dálkového ovladače na stěnu

1. Zvolte místo, odkud mohou signály dosáhnout k jednotce.
2. Upevněte držák ke stěně sloupu nebo na podobné místo pomocí šroubů (nejsou součástí dodávky).
3. Umístěte dálkový ovladač do držáku dálkového ovladače.

POZNÁMKA

■ Poznámka o bateriích

- Při výměně baterií používejte baterie stejného typu a vyměňte současně obě staré baterie za nové.
- Pokud systém není delší dobu používán, vyjměte baterie.
- Baterie vydrží v provozu přibližně 1 rok. Pokud však během roku začne podsvícení displeje dálkového ovladače pohasínat a zhorší se příjem signálu, vyměňte obě baterie za nové AAA.LR03 (alkalické).
- Přiložené baterie jsou poskytnuty pro první použití systému.
Použitelnost baterií může být krátká v závislosti na datu výroby klimatizace.

■ Poznámky o dálkovém ovladači

- Nikdy nevystavujte dálkový ovladač přímému slunečnímu světlu.
- Prach na vysílači nebo přijímači signálu může zhoršit jejich citlivost. Otřete prach měkkou látkou.
- Předávání signálu může být znemožněno pokud je v místnosti použito zářivkové osvětlení se startérem (například klasické zářivky).
V takovém případě se poraďte s prodejcem.
- Pokud se stane, že dálkový ovladač začne ovládat jiný spotřebič, přesuňte daný spotřebič na jiné místo nebo se poraďte se servisním střediskem.



■ Zapněte jistič

- Po zapnutí přívodu napájení se klapka vnitřní jednotky jednou otevře a zavře, aby se nastavila do referenční polohy.

■ Nastavení hodin

1. Stiskněte .



- Na LCD se zobrazí "0:00".
- "MON" a "⏻" blikají.

2. Stiskněte pro nastavení aktuálního dne v týdnu.

3. Stiskněte .



- "⏻" bliká.

4. Stisknutím tlačítka nastavíte hodiny na aktuální čas.

- Podržením tlačítka ▲ nebo ▼ zrychlíte nebo snížíte hodnotu zobrazeného času.

5. Stiskněte .

- Při stlačování tlačítek zaměřte dálkový ovladač na vnitřní jednotku.



- "15:30" bliká.

POZNÁMKA

■ Poznámka o nastavení hodin

- Pokud na vnitřních hodinách vnitřní jednotky není nastaven správný čas, ČASOVAČ ZAPNUTÍ, ČASOVAČ VYPNUTÍ a TÝDENNÍ ČASOVAČ nebudou pracovat přesně.



AUTO · ODVLHČOVÁNÍ · CHLAZENÍ · TOPENÍ · VENTILÁTOR



Klimatizace pracuje v provozním režimu dle vašeho výběru.
Při příštím zapnutí se klimatizace spustí ve stejném provozním režimu.

■ Spuštění

1. Stiskněte a zvolte provozní režim.

- Každým stisknutím tlačítka se dostanete na nastavení dalšího režimu.

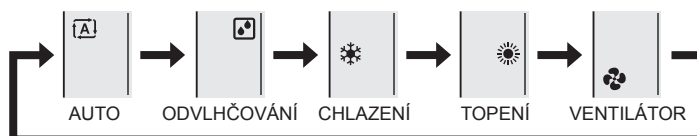

2. Stiskněte .

- Na LCD se zobrazí "**ON**".
- Kontrolka PROVOZ svítí zeleně.

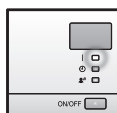

Displej

■ Vypnutí

Stiskněte opět .

- "**ON**" přestane na LCD svítit.
- Kontrolka PROVOZ zhasne.

POZNÁMKA

| REŽIM | Poznámky o každém provozním režimu |
|------------|--|
| TOPENÍ | <ul style="list-style-type: none">• Protože tato klimatizace provádí ohřev místnosti pomocí přívodu venkovního vzduchu dovnitř, bude topný výkon při nižších venkovních teplotách nižší. Pokud je topný efekt nedostatečný, doporučuje se použít další zdroj vytápění v kombinaci s klimatizací.• Systém tepelného čerpadla vytápí místnost pomocí proudu teplého vzduchu. Po zahájení režimu TOPENÍ nějakou dobu trvá, než se místnost ohřeje.• V režimu TOPENÍ se může na venkovní jednotce objevit námraza a dojít ke snížení topného výkonu. V takovém případě se systém přepne do režimu odmrazování.• Během odmrazování z vnitřní jednotky neproudí teplý vzduch. |
| CHLAZENÍ | <ul style="list-style-type: none">• Tato klimatizace chladí místnost odvodem tepla z místnosti do venkovního prostoru. Proto může dojít ke zhoršení chladicího výkonu klimatizace, pokud je venkovní teplota vysoká. |
| ODVLHČENÍ | <ul style="list-style-type: none">• Odvlhčení místnosti a zároveň co nejlepší zachování nastavené teploty se řídí pomocí počítačového čipu. Automaticky reguluje teplotu a rychlost proudění vzduchu, takže manuální nastavení těchto funkcí není k dispozici. |
| AUTO | <ul style="list-style-type: none">• V režimu AUTO systém zvolí vhodný provozní režim (CHLAZENÍ nebo TOPENÍ) podle teploty v místnosti a venkovní teploty a spustí provoz.• Systém v pravidelných intervalech automaticky nově zvolí nastavení tak, aby v místnosti bylo dosaženo teploty nastavené uživatelem. |
| VENTILÁTOR | <ul style="list-style-type: none">• Tento režim platí pouze pro ventilátor. |

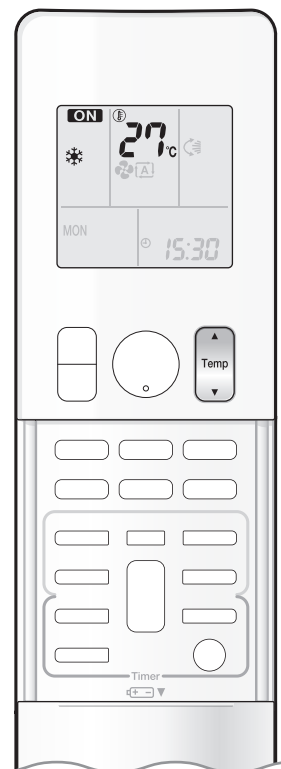

■ Změna nastavení teploty

Stiskněte .

- Položky zobrazené na LCD se změní kdykoliv stisknete některé z těchto tlačítek.

| Režim CHLAZENÍ | Režim TOPENÍ | AUTOMATICKÝ provoz | ODVLHČOVÁNÍ nebo VENTILÁTOR |
|--|--------------|--------------------|-------------------------------------|
| 18–32°C | 10–30°C | 18–30°C | Nastavení teploty není možné měnit. |
| Stiskněte ▲ pro zvýšení teploty a ▼ pro snížení teploty. | | | |

■ Provozní podmínky

■ Doporučené nastavení teploty

- Pro chlazení: 26–28°C
- Pro topení: 20–24°C

■ Tipy pro úsporu energie

- Dbejte, aby nedocházelo k nadměrnému chlazení nebo vytápění místnosti.
Udržování nastavené teploty na střední hodnotu pomáhá šetřit energii.
- Zakrývejte okna žaluziemi nebo závěsem.
Zabráněním vstupu přímého slunečního světla a venkovního vzduchu se zvyšuje účinek chlazení (topení).
- Ucpané vzduchové filtry jsou příčinou nižší účinnosti a plýtvání energií. Čistěte je jednou za přibližně každé 2 týdny.

■ Poznámky o provozních podmínkách

- Venkovní jednotka odebírá určitou energii pro své elektrické součásti i když není v provozu.
Připojení venkovní jednotky: 1–15 W
Venkovní jednotka má během přehřevu kompresoru příkon 40 až 55 W.
- Pokud ji nebudete používat delší dobu, například na jaře nebo na podzim, vypněte jistič.
- Klimatizaci používejte v následujících podmínkách.
- Provoz mimo tento rozsah vlhkosti nebo teploty popsany v tabulce může způsobit zásah bezpečnostního zařízení, které spotřebič vypne.

| REŽIM | Provozní podmínky | Pokud provoz pokračuje mimo toto rozmezí |
|-----------|---|--|
| CHLAZENÍ | Venkovní teplota: -10–46°C Vnitřní teplota: 18–32°C Vnitřní vlhkost: max. 80% | <ul style="list-style-type: none"> • Může dojít k zastavení provozu bezpečnostním zařízením. • Na vnitřní jednotce může dojít ke kondenzaci a odkapávání zkondenzované vody. |
| TOPENÍ | Venkovní teplota: -15–24°C Vnitřní teplota: 10–30°C | <ul style="list-style-type: none"> • Může dojít k zastavení provozu bezpečnostním zařízením. |
| ODVLHČENÍ | Venkovní teplota: -10–46°C Vnitřní teplota: 18–32°C Vnitřní vlhkost: max. 80% | <ul style="list-style-type: none"> • Může dojít k zastavení provozu bezpečnostním zařízením. • Na vnitřní jednotce může dojít ke kondenzaci a odkapávání zkondenzované vody. |



Nastavení směru a rychlosti proudění vzduchu

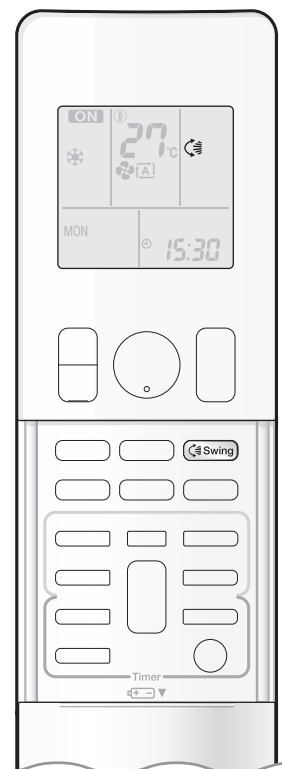

Pro zvýšení komfortu můžete upravit směr proudění vzduchu.

■ Spuštění automatického pohybu lamel

Směr proudění vzduchu nahoru a dolů

Stiskněte  .

- Na LCD se zobrazí "  ".
- Vodorovná lamela se začne pohybovat tam a zpátky.

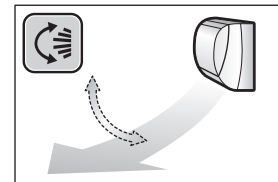

■ Nastavení vodorovné lamely do požadované polohy

- Tato funkce je účinná když je vodorovná lamela v automatickém režimu pohybu.

Stiskněte  **jakmile lamela dosáhne požadované polohy.**

- "  " přestane na LCD svítit.

■ Nastavení svislých lamel do požadované polohy

Uchopte úchytku a posuňte lamely.

- Tento knoflík naleznete na levých a pravých lamelách.
- Pokud je jednotka nainstalována v rohu místnosti měly by svislé lamely směřovat od stěny. Pokud směřují na stěnu, bude stěna bránit proudění vzduchu a způsobí pokles účinnosti chlazení (nebo topení).
- Pokud je v cestě vodorovná lamela, stiskněte na dálkovém ovladači tlačítko  a posuňte vodorovnou lamelu mimo cestu svislých lamel a poté nastavte polohu lamel.

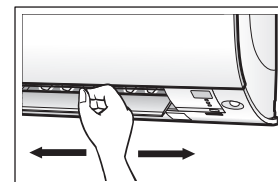

■ Nastavení rychlosti proudění vzduchu

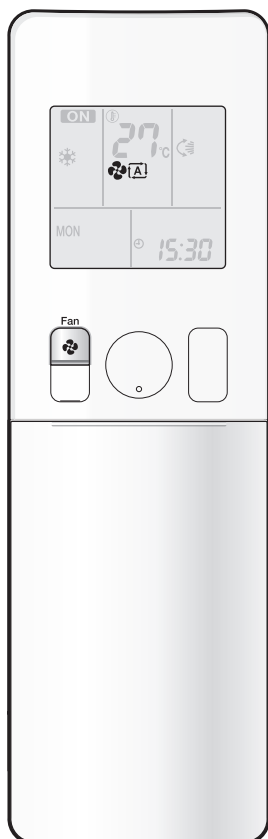

Stiskněte .

- Při každém stisknutí tlačítka  postupně procházíte nastavením rychlosti proudění vzduchu.

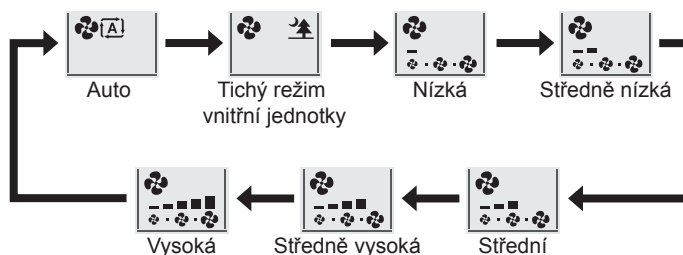

- Pokud je proud vzduchu nastaven na "🌳", spustí se tichý provoz vnitřní jednotky a hluk jednotky se sníží.
- V tichém provozu vnitřní jednotky je rychlost proudění vzduchu nastavena na mírnou úroveň.
- Jestliže teplota v režimu tichého provozu vnitřní jednotky nedosahuje požadované nastavené teploty, změňte nastavení rychlosti proudění vzduchu.
- V režimu ODVLHČOVÁNÍ není možné rychlost proudění vzduchu nastavit.

POZNÁMKA

■ Poznámky o úhlech vodorovné lamely

- Rozsah pohybu lamel závisí na provozu. (Viz obrázek.)

Režim CHLAZENÍ a ODVLHČOVÁNÍ

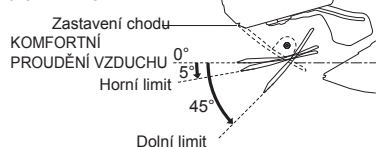

Režim TOPENÍ

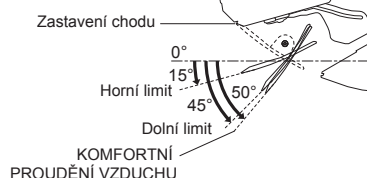

Režim VENTILÁTOR

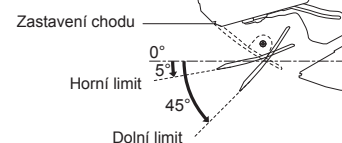

- Jestliže je klimatizace pouze v režimu CHLAZENÍ nebo TOPENÍ a lamela je v poloze směřující dolů, spustí se automaticky pohyb lamely přibližně za hodinu, aby se zabránilo kondenzaci.

■ Poznámka o nastavení rychlosti proudění vzduchu

- Při nižších rychlostech proudění vzduchu je účinek chlazení (topení) také nižší.

! VAROVÁNÍ

- K nastavení úhlů vodorovné lamely vždy používejte dálkový ovladač. Pokud se pokusíte ručně silou posunout vodorovné a svislé lamely během pohybu, může dojít poškození mechanismu.
- Při nastavování svislých lamel dbejte opatrnosti, protože uvnitř výstupu vzduchu se nachází ventilátor, který se otáčí vysokou rychlostí.



KOMFORTNÍ PROUDĚNÍ VZDUCHU



Vzduch bude během CHLAZENÍ proudit směrem nahoru a v režimu TOPENÍ směrem dolů. Díky tomu bude zajištěno komfortní proudění vzduchu, který nepřijde do přímého kontaktu s osobami v místnosti.

■ Spuštění režimu KOMFORTNÍ PROUDĚNÍ VZDUCHU

Stiskněte **Comfort** .

- Na LCD se zobrazí "☺".
- Rychlost proudění vzduchu je nastavena na Automatický režim.
CHLAZENÍ/ODVLHČOVÁNÍ: vodorovná lamela se posune nahoru.
TOPENÍ: vodorovná lamela se posune dolů.

■ Zrušení režimu KOMFORTNÍ PROUDĚNÍ VZDUCHU

Stiskněte opět **Comfort** .

- Lamela se vrátí do polohy uložené do paměti před spuštěním režimu KOMFORTNÍ PROUDĚNÍ VZDUCHU.
- "☺" přestane na LCD svítit.

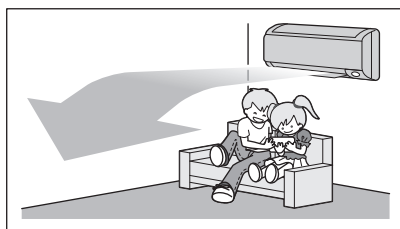

Režim CHLAZENÍ

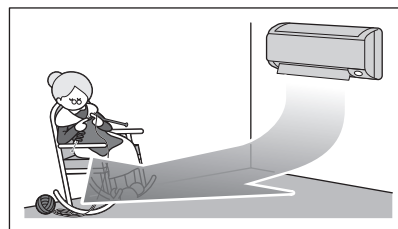

Režim TOPENÍ

POZNÁMKA

■ Poznámky o režimu KOMFORTNÍ PROUDĚNÍ VZDUCHU

- Poloha vodorovné lamely se změní a zabrání tak přímému proudění vzduchu na osoby v místnosti.
- VÝKONNÝ režim a KOMFORTNÍ PROUDĚNÍ VZDUCHU nelze použít současně.
Priorita je dána funkci, jejíž tlačítko je stisknuto naposledy.
- Rychlost proudění vzduchu bude nastavena na AUTOMATICKÝ režim. Jestliže je zvolen směr proudění vzduchu nahoru a dolů, bude režim KOMFORTNÍ PROUDĚNÍ VZDUCHU bude zrušen.



Provoz se senzorem INTELLIGENT EYE

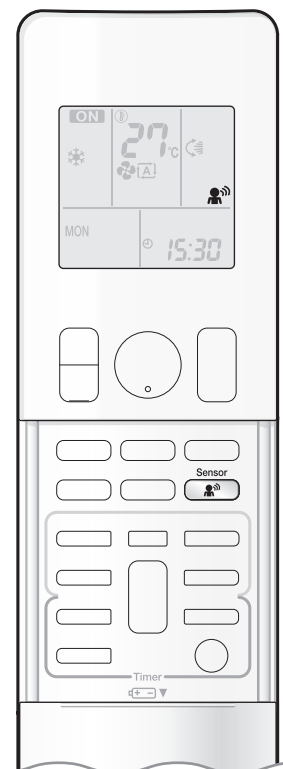

"INTELLIGENT EYE" je infračervený senzor, který detekuje pohyb osob. Pokud v místnosti není nikdo přítomen po dobu delší než 20 minut, provoz se automaticky změní na energeticky úsporný režim.

■ Spuštění režimu INTELLIGENT EYE

Stiskněte  .

- Na LCD se zobrazí ".
- Kontrolka INTELLIGENT EYE svítí zeleně.



Displej

■ Zrušení režimu INTELLIGENT EYE

Stiskněte opět  .

- "" přestane na LCD svítit.
- Kontrolka INTELLIGENT EYE zhasne.



Provoz se senzorem INTELLIGENT EYE

[Příklad]



Jestliže je někdo v místnosti

■ **Normální provoz**

- Klimatizace je v normálním provozním režimu zatímco senzor detekuje pohyb osob.



Jestliže v místnosti nikdo není

■ **20 minut poté se spustí úsporný provoz**

- Nastavená teplota se posune v krocích po $\pm 2^{\circ}\text{C}$.



Někdo je opět v místnosti

■ **Zpět na normální provoz.**

- Klimatizace se vrátí do normálního provozního režimu, když senzor znovu detekuje pohyb osob.

Režim INTELLIGENT EYE je užitečným nástrojem pro úsporu energie

■ Tipy pro úsporné režimy

- Pokud po dobu 20 minut není v místnosti zjištěna přítomnost osob, spustí se úsporný režim.
- Tento režim změní teplotu od nastavené teploty o -2°C v režimu TOPENÍ / $+2^{\circ}\text{C}$ v režimu CHLAZENÍ / $+1^{\circ}\text{C}$ v režimu ODVLHČOVÁNÍ. Pokud pokojová teplota překročí 30°C , změní tento režim teplotu o $+1^{\circ}\text{C}$ v režimu CHLAZENÍ / $+1^{\circ}\text{C}$ v režimu ODVLHČOVÁNÍ oproti nastavené teplotě.
- Tento režim také mírně sníží rychlost proudění vzduchu, pokud je aktivní režim pouze VENTILÁTOR.

POZNÁMKA

■ Poznámky o režimu INTELLIGENT EYE

- Provozní rozsah je následující.

Svislý úhel 90°
(boční pohled)

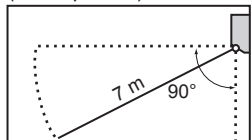

Vodorovný úhel 110°
(pohled shora)

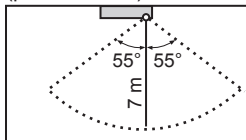

- Senzor nedokáže detekovat pohyb objektů, které jsou ve větší vzdálenosti než 7 m. (Podívejte se na provozní rozsah.)
- Detekční citlivost senzoru se mění podle umístění vnitřní jednotky, rychlosti procházejících osob, teplotního rozsahu, atd.
- Senzor také může jako procházející osoby chybně detekovat domácí zvířata, sluneční světlo, pohybující se závěsy a světlo odrážející se od zrcadel.
- Režim INTELLIGENT EYE nelze spustit během VÝKONNÉHO režimu.
- NOČNÍ režim ► [Strana 21](#) nelze spustit během režimu INTELLIGENT EYE.

VAROVÁNÍ

- Neumísťujte do blízkosti senzoru velké předměty.
- Mimo detekční oblast udržujte také topná zařízení nebo zvlhčovače. Tento senzor by mohl detekovat nežádoucí objekty.
- Na senzor INTELLIGENT EYE nepoužívejte nárazy ani na něj jinak silou netlačte. Mohlo by dojít k jeho poškození a poruše.



VÝKONNÝ provoz

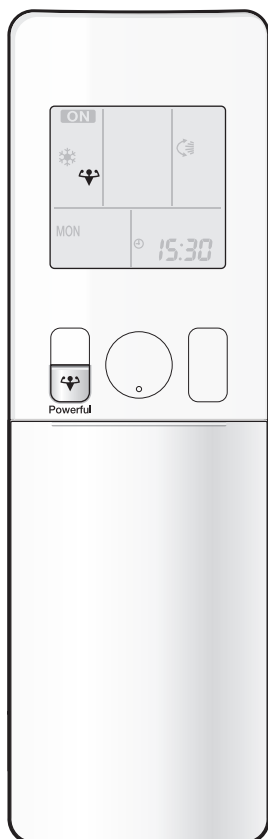

VÝKONNÝ režim rychle maximalizuje účinek chlazení (topení) v kterémkoli provozním režimu. Můžete dosáhnout maximálního výkonu.

■ Spuštění VÝKONNÉHO provozu

Během provozu stiskněte tlačítko .



- VÝKONNÝ provoz se vypne za 20 minut. Poté se systém automaticky opět přepne do předchozího nastavení, v němž se nacházelo před spuštěním VÝKONNÉHO provozu.
- Na LCD se zobrazí "  ".

■ Zrušení VÝKONNÉHO provozu

Stiskněte opět .



- "  " přestane na LCD svítit.

[Příklad]

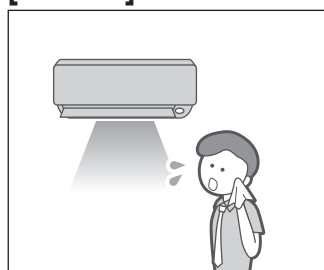

■ Normální provoz

- Pokud chcete rychle dosáhnout účinku chlazení, spusťte VÝKONNÝ provoz.

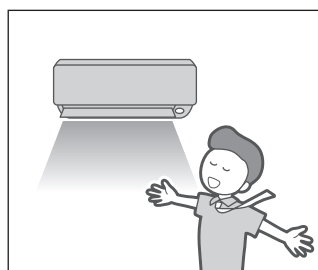

■ VÝKONNÝ provoz

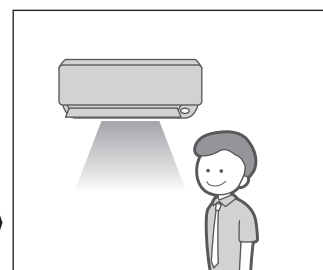

- VÝKONNÝ provoz bude spuštěn po dobu 20 minut.



■ Zpět na normální provoz

POZNÁMKA

■ Poznámky o VÝKONNÉM provozu

- Při používání VÝKONNÉHO provozu některé funkce nejsou k dispozici.
- VÝKONNÝ provoz není možné použít s režimy EKONO, KOMFORTNÍ PROUDĚNÍ VZDUCHU nebo TICHÝ REŽIM VENKOVNÍ JEDNOTKY. Priorita je dána funkci, jejíž tlačítko je stisknuto naposledy.
- VÝKONNÝ režim lze nastavit pouze pokud je jednotka zapnutá. Stisknutí tlačítka  zruší nastavení a na LCD displeji zhasne "  ".

- VÝKONNÝ provoz nezvýší výkon klimatizace, pokud je již nastavena na maximální výkon.

• V režimu CHLAZENÍ a TOPENÍ

Chcete-li maximalizovat účinek chlazení (topení) bude výkon venkovní jednotky zvýšen a rychlost proudění vzduchu se zvýší na maximální výkon.

Nastavení teploty a proudění vzduchu není možné měnit.

• V režimu ODVLHČOVÁNÍ

Nastavení teploty se sníží o 2,5°C a rychlost proudění vzduchu se mírně zvýší.

• V režimu VENTILÁTOR

Rychlost proudění vzduchu je na maximální úrovni.

• V režimu AUTO

Chcete-li maximalizovat účinek chlazení (topení) bude výkon venkovní jednotky zvýšen a rychlost proudění vzduchu se zvýší na maximální výkon.



TICHÝ Režim VENKOVNÍ JEDNOTKY

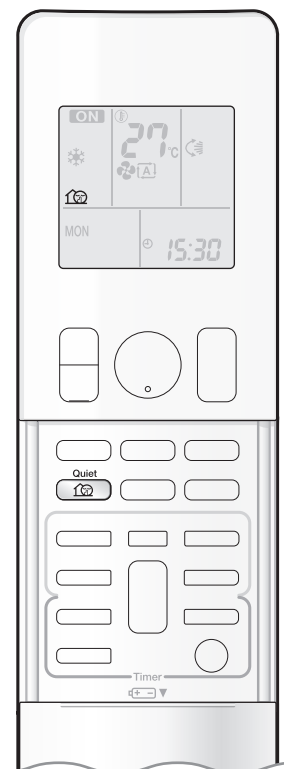

TICHÝ REŽIM VENKOVNÍ JEDNOTKY snižuje hlučnost venkovní jednotky změnou četnosti spuštění a rychlosti otáček ventilátoru venkovní jednotky. Tato funkce je užitečná během noci.

■ Spuštění TICHÉHO REŽIMU VENKOVNÍ JEDNOTKY

Stiskněte .

- Na LCD se zobrazí "".

■ Zrušení TICHÉHO REŽIMU VENKOVNÍ JEDNOTKY

Stiskněte opět .

- "" přestane na LCD svítit.

[Příklad] Použití TICHÉHO REŽIMU VENKOVNÍ JEDNOTKY během noci.

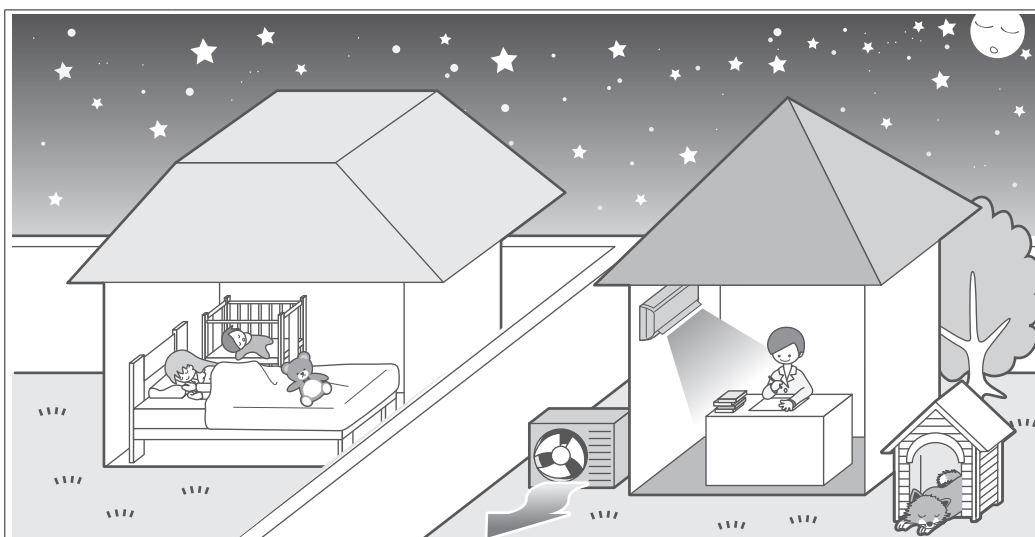

- Hladina hluku venkovní jednotky bude nižší.
Tato funkce je užitečná pokud musíte zvažovat hlučnost z důvodů možného rušení sousedů.

POZNÁMKA

■ Poznámky o TICHÉM REŽIMU VENKOVNÍ JEDNOTKY

- Tato funkce je k dispozici v režimu CHLAZENÍ, TOPENÍ a AUTO.
Není k dispozici v režimu VENTILÁTOR a ODVLHČOVÁNÍ.
- VÝKONNÝ režim a TICHÝ REŽIM VENKOVNÍ JEDNOTKY nelze použít současně.
Priorita je dána funkci, jejíž tlačítko je stisknuto naposledy.
- I když je provoz zastaven pomocí dálkového ovladače nebo vypínače vnitřní jednotky, pokud je použit TICHÝ REŽIM VENKOVNÍ JEDNOTKY, ikona "" zůstane svítit na displeji dálkového ovladače.
- TICHÝ REŽIM VENKOVNÍ JEDNOTKY sníží četnost spuštění nebo otáčky ventilátoru, pokud již nejsou na nízké úrovni.



Režim EKONO



Režim EKONO je funkce, která umožňuje efektivní provoz omezením maximální spotřeby elektrické energie.

Tato funkce je užitečná v situacích, kdy je nutné dbát, aby nedošlo ke vypnutí jističe pokud je výrobek spuštěn spolu s dalšími spotřebiči.

■ Spuštění režimu EKONO

Během provozu stiskněte tlačítko .

- Na LCD se zobrazí ".

■ Zrušení režimu EKONO

Stiskněte opět .

- " přestane na LCD svítit.

[Příklad]

Normální provoz

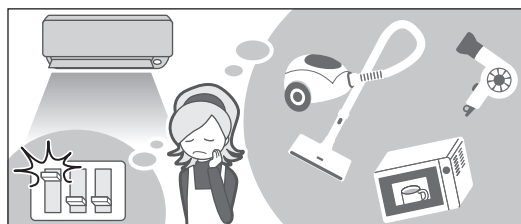

- V případě že je klimatizace a další spotřebiče s vysokou spotřebou elektrické energie použita ve stejnou chvíli, a klimatizace pracuje na maximální výkon, může se vypnout jistič.

Režim EKONO

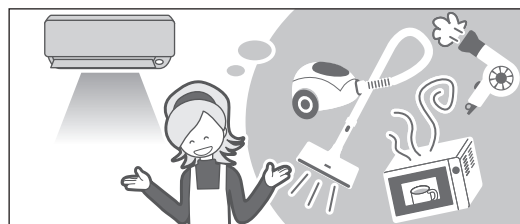

- Maximální spotřeba elektrické energie klimatizace je omezena pomocí režimu EKONO. Jistič se pravděpodobně nevypne ani v případě, že je klimatizace používána současně s dalšími spotřebiči.

Provozní proud a spotřeba elektrické energie

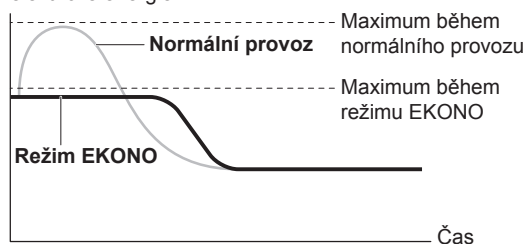



Od spuštění do dosažení nastavené teploty

- Na tomto schématu je uveden příklad pouze pro ilustrační účely.

Maximální provozní proud a spotřeba elektrické energie klimatizace v režimu EKONO se může lišit podle připojené venkovní jednotky.

POZNÁMKA

■ Poznámky o režimu EKONO

- Režim EKONO lze nastavit pouze pokud je jednotka zapnutá. Stisknutí tlačítka  zruší nastavení a na LCD displeji zhasne ".
- Režim EKONO je funkce, která umožňuje efektivní provoz omezením spotřeby energie venkovní jednotky (četnost spuštění).
- Režim EKONO je funkční u režimů AUTO, CHLAZENÍ, ODVLHČOVÁNÍ a TOPENÍ.
- VÝKONNÝ režim a režim EKONO nelze použít současně. Priorita je dána funkci, jejíž tlačítko je stisknuto naposledy.
- Pokud úroveň spotřeby energie je již nízká, režim EKONO neumožní dále snížit spotřebu energie.



ČASOVAČ VYPNUTÍ

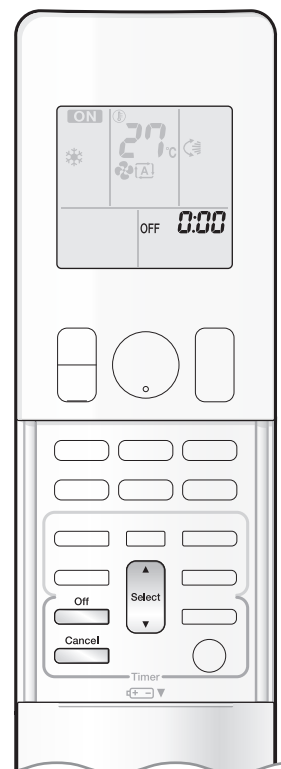

Funkce časovače jsou užitečné pro automatické zapínání nebo vypínání klimatizace v nočních hodinách nebo ráno. Můžete také použít kombinaci ČASOVAČE VYPNUTÍ a ČASOVAČE ZAPNUTÍ.

■ Použití ČASOVAČE VYPNUTÍ

- Zkontrolujte, zda jsou správně nastaveny hodiny. Pokud tomu tak není, nastavte hodiny na aktuální čas. ▶ Strana 10

1. Stiskněte .



- Na LCD se zobrazí "0:00".
- "OFF" bliká.

- Na LCD displeji zhasne "☀" a den v týdnu.

2. Stiskněte tlačítko , dokud nebude nastaven správný čas.

- Každým stisknutím jednoho z tlačítek se sníží nebo zvýší čas o 10 minut. Podržením jednoho z tlačítek se bude čas měnit rychleji.

3. Stiskněte opět .

- Na LCD displeji se zobrazí "OFF" a nastavený čas.
- Kontrolka ČASOVAČ svítí žlutě. ▶ Strana 5



Displej

■ Zrušení funkce ČASOVAČE VYPNUTÍ

Stiskněte .

- Na LCD displeji zhasne zobrazení "OFF" a nastavený čas.
- Na LCD displeji se zobrazí "☀" a den v týdnu.
- Kontrolka ČASOVAČ zhasne.

POZNÁMKA

■ Poznámky o funkci ČASOVAČE

- Pokud je nastaven ČASOVAČ, není zobrazen aktuální čas.
- Jakmile nastavíte ČASOVAČ ZAPNUTÍ/VYPNUTÍ, bude nastavení času uchováno v paměti. Paměť se vymaže při výměně baterií dálkového ovladače.
- Při ovládání jednotky pomocí ČASOVAČE ZAPNUTÍ/VYPNUTÍ se může skutečná doba provozu lišit od doby zadané uživatelem. (Maximálně o cca 10 minut.)

■ NOČNÍ režim

- Pokud je ČASOVAČ VYPNUTÍ nastaven, upraví klimatizace automaticky nastavení teploty (o 0,5°C vyšší při režimu CHLAZENÍ, o 2,0°C nižší při režimu TOPENÍ), aby se zabránilo nadměrnému chlazení (topení) pro váš příjemný spánek.



ČASOVAČ ZAPNUTÍ



■ Použití ČASOVAČE ZAPNUTÍ

- Zkontrolujte, zda jsou správně nastaveny hodiny. Pokud tomu tak není, nastavte hodiny na aktuální čas. ▶ Strana 10

1. Stiskněte .



- Na LCD se zobrazí "6:00".
- "ON" bliká.

- Na LCD displeji zhasne "☉" a den v týdnu.

2. Stiskněte tlačítko , dokud nebude nastaven správný čas.

- Každým stisknutím jednoho z tlačítek se sníží nebo zvýší čas o 10 minut. Podržením jednoho z tlačítek se bude nastavení měnit rychleji.

3. Stiskněte opět .

- Na LCD displeji se zobrazí "ON" a nastavený čas.
- Kontrolka ČASOVAČ svítí žlutě. ▶ Strana 5

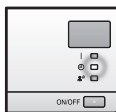

Displej

■ Zrušení funkce ČASOVAČE ZAPNUTÍ

Stiskněte .

- Na LCD displeji zhasne zobrazení "ON" a nastavený čas.
- Na LCD displeji se zobrazí "☉" a den v týdnu.
- Kontrolka ČASOVAČ zhasne.

■ Kombinace ČASOVAČE ZAPNUTÍ a ČASOVAČE VYPNUTÍ

- Níže je uveden příklad nastavení kombinace těchto 2 časovačů.

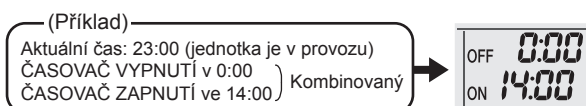

POZNÁMKA

■ V následujících případech proveďte opětovné nastavení časovače.

- Po vypnutí jističe.
- Po výpadku proudu.
- Po výměně baterií v dálkovém ovladači.



TÝDENNÍ ČASOVAČ

Pro každý den v týdnu lze uložit až 4 nastavení časovače. Je výhodné, když si nastavíte TÝDENNÍ ČASOVAČ podle životního stylu vaší rodiny.

■ Příklad nastavení TÝDENNÍHO ČASOVAČE

Příklad: Stejná nastavení časovače jsou provedena pro pracovní týden od pondělí do pátku a odlišná na víkend.

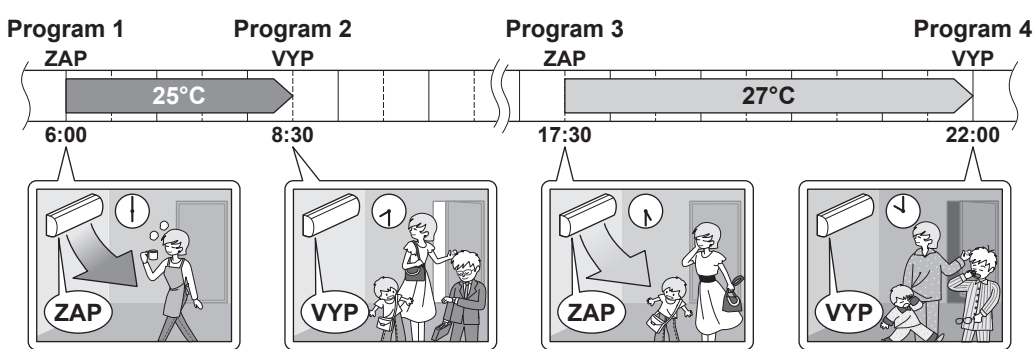
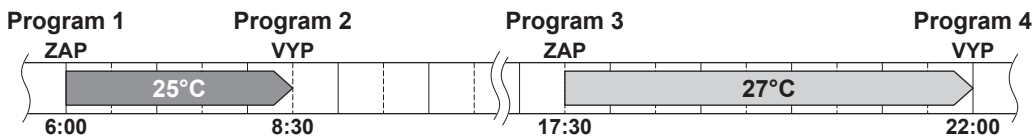
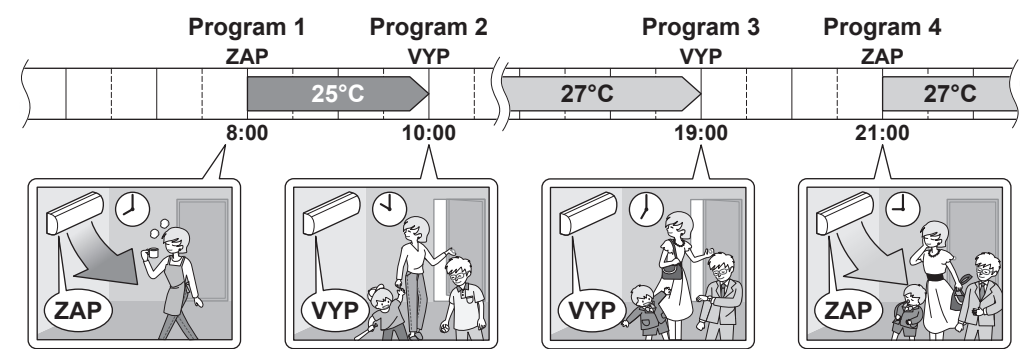
| | |
|-----------------------------------|--|
| [Pondělí] | Nastavte časovač až na 4 programy 1–4. ▶ Strana 24  |
| [Úterý] až [Pátek] | Použijte režim kopírování pro nastavení od úterý do pátku, protože tato nastavení jsou stejná jako pro pondělí. ▶ Strana 26  |
| [Sobota] | Žádná nastavení časovače |
| [Neděle] | Nastavte časovač až na 4 programy 1–4. ▶ Strana 24  |

- V TÝDENNÍM ČASOVAČI lze naprogramovat až 4 naprogramované režimy za den a 28 naprogramovaných režimů za týden. Efektivní použití režimu kopírování zajistí snadné programování.
- Například při použití ZAP-ZAP-ZAP-ZAP umožňuje naplánovat provozní režim a nastavit změny teploty. Dále při použití VYP-VYP-VYP-VYP je možné nastavit pouze čas vypnutí na každý den. Tím se automaticky vypne klimatizace, pokud ji uživatel zapomene vypnout.

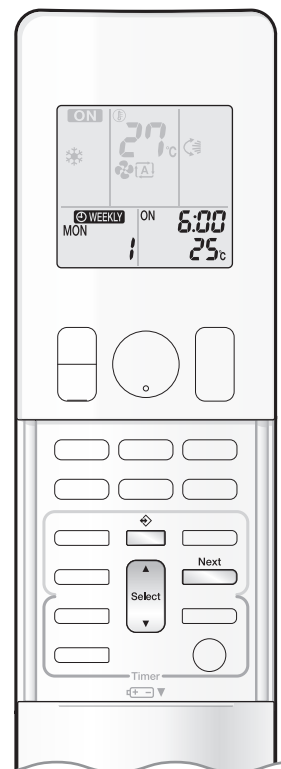

■ Použití TÝDENNÍHO ČASOVAČE

Nastavení režimu

- Ujistěte se, že je nastaven správný den a čas. Pokud tomu tak není, nastavte správný den a čas. ▶ **Strana 10**

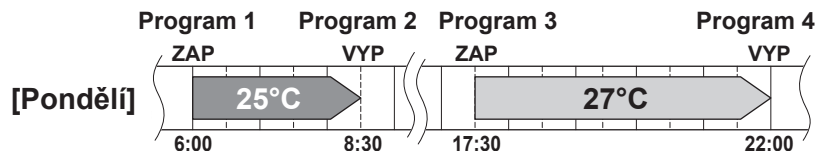

Zobrazení nastavení

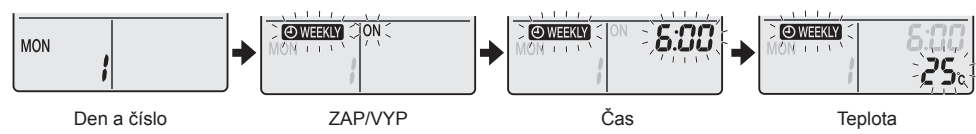

1. Stiskněte .

- Bude zobrazen den v týdnu a číslo programu pro aktuální den.
- Pro každý den je možné naprogramovat 1 až 4 nastavení.

2. Stisknutím tlačítka zvolte požadovaný den a číslo programu.

- Stisknutím tlačítka  změníte číslo programu a den v týdnu.

3. Stiskněte .

- Den a číslo programu budou nastaveny.
- "WEEKLY" a "ON" blikají.

4. Stiskněte tlačítko a zvolte požadovaný režim.

- Stisknutím tlačítka  změníte postupně nastavení na "ON" nebo "OFF".

Po stisknutí tlačítka ▲ se na displeji LCD dokola střídají následující položky.

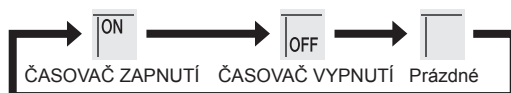

- V případě, že byl program již nastaven, zvolením "prázdného" pole se program vymaže.
- Přejděte ke kroku 9, pokud je zvoleno "prázdné" pole.
- Pro návrat k nastavení ve dni v týdnu a číslu programu stiskněte .

5. Stiskněte .

- Režim ČASOVAČE ZAPNUTÍ/VYPNUTÍ bude nastaven.
- "WEEKLY" a čas budou blikat.



TÝDENNÍ ČASOVAČ

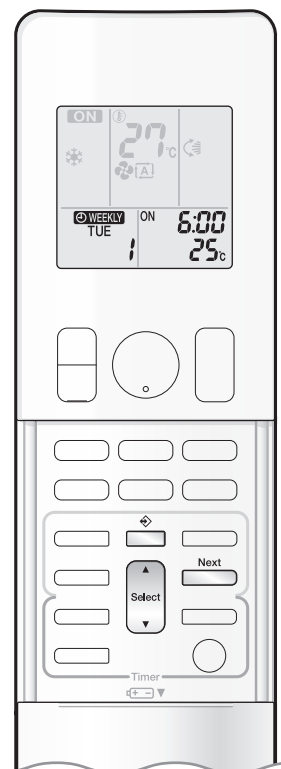

6. Stisknutím tlačítka zvolte požadovaný čas.

- Čas lze nastavit v rozmezí od 0:00 do 23:50 v 10minutových intervalech.
- Pro návrat do režimu ČASOVAČE ZAPNUTÍ/VYPNUTÍ stiskněte .
- Při nastavování ČASOVAČE VYPNUTÍ přejděte ke kroku 9.

7. Stiskněte .

- Čas bude nastaven.
- "WEEKLY" a teplota budou blikat.

8. Stiskněte tlačítko a zvolte požadovanou teplotu.

- Teplotu je možné nastavit v rozsahu od 10°C do 32°C.
CHLAZENÍ nebo AUTO: Jednotka pracuje při teplotě 18°C i když je nastavena na 10 až 17°C. ▶Strana 12
TOPENÍ nebo AUTO: Jednotka pracuje při teplotě 30°C i když je nastavena na 31 až 32°C. ▶Strana 12
- Pro návrat do nastavení času stiskněte .
- Nastavená teplota se zobrazuje pouze v režimu nastavení.

9. Stiskněte .

- Ujistěte se, že je dálkový ovladač nasměrován k vnitřní jednotce a zkontrolujte, zda je slyšet tón příjmu signálu a zda bliká kontrolka PROVOZU.
- V režimu ČASOVAČE ZAPNUTÍ se nastavuje teplota a čas a v režimu ČASOVAČE VYPNUTÍ se nastavuje čas.
- Zobrazí se další obrazovka s nastavením programu.
- Chcete-li pokračovat v dalším nastavení, zopakujte postup od kroku 4.
- Kontrolka ČASOVAČ svítí žlutě. ▶Strana 5

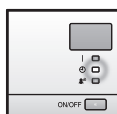

Displej

10. Stiskněte pro dokončení nastavení.

- Na LCD displeji se zobrazí "WEEKLY" a spustí se režim TÝDENNÍ ČASOVAČ.
- Jednou nastavený program lze snadno zkopírovat a stejná nastavení použít pro další den. Viz režim kopírování. ▶Strana 26

POZNÁMKA

■ Poznámky o funkci TÝDENNÍHO ČASOVAČE

- Nezapomeňte nejprve nastavit hodiny na dálkovém ovladači. ▶Strana 10
- Pomocí TÝDENNÍHO ČASOVAČE je možné nastavit den v týdnu, ČASOVAČ ZAPNUTÍ/VYPNUTÍ, nastavení času a teploty (pouze pro režim ČASOVAČ ZAPNUTÍ).
Ostatní nastavení pro ČASOVAČ ZAPNUTÍ jsou vytvořena na základě nastavení provedených bezprostředně před spuštěním režimu.
- TÝDENNÍ ČASOVAČ a ČASOVAČ ZAPNUTÍ/VYPNUTÍ nelze použít současně. Pokud je nastaven režim ČASOVAČ ZAPNUTÍ/VYPNUTÍ, má prioritu jestliže je stále aktivní TÝDENNÍ ČASOVAČ. TÝDENNÍ ČASOVAČ se přepne do pohotovostního režimu a na displeji LCD zhasne "WEEKLY". Pokud se ČASOVAČ ZAPNUTÍ/VYPNUTÍ vypne, spustí se automaticky TÝDENNÍ ČASOVAČ.
- Vypnutí jističe, výpadek proudu a další podobné události způsobí, že nastavení vnitřních hodin vnitřní jednotky bude nepřesné. Znovu nastavte hodiny. ▶Strana 10

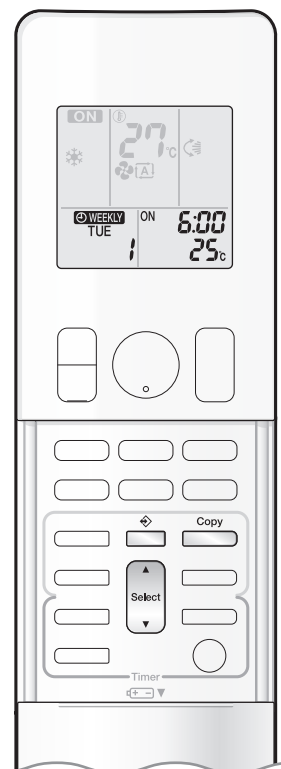

Režim kopírování

- Jednou nastavený program je možné zkopírovat do dalšího dne. Celý program vybraného dne bude zkopírován.

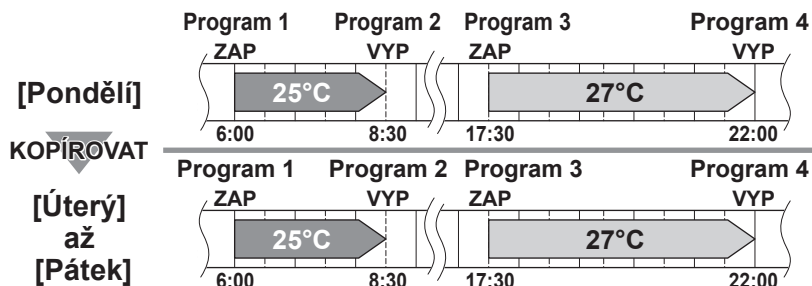

Zobrazení nastavení

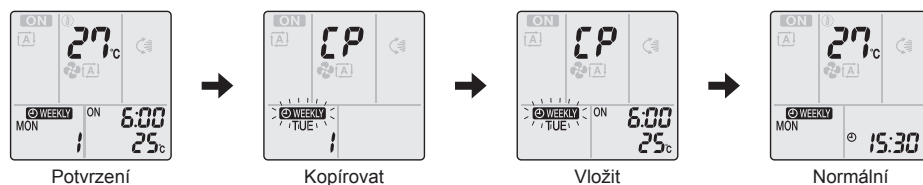

1. Stiskněte

2. Stisknutím tlačítka **potvrdíte den, který má být zkopírován.**

3. Stiskněte .

- Celý program vybraného dne bude zkopírován.

4. Stiskněte **pro zvolení cílového dne v týdnu.**

5. Stiskněte .

- Ujistěte se, že je dálkový ovladač nasměrován k vnitřní jednotce a zkontrolujte, zda je slyšet tón příjmu signálu a zda bliká kontrolka PROVOZU.
- Program bude zkopírován do zvoleného dne. Celý program vybraného dne bude zkopírován.
- Chcete-li pokračovat v kopírování nastavení do dalších dní, zopakujte krok **4** a **5**.
- Kontrolka ČASOVAČ svítí žlutě.

6. Stiskněte **pro dokončení nastavení.**

- Na LCD displeji se zobrazí "WEEKLY" a spustí se režim TÝDENNÍ ČASOVAČ.

POZNÁMKA

■ Poznámka o režimu kopírování

- V režimu kopírování je zkopírován celý program zdrojového dne.

V případě, že provádíte změny programu pro jakýkoliv den samostatně po kopírování obsahu týdenního programu, stiskněte tlačítko a změňte nastavení v režimu nastavení. ▶ Strana 24



TÝDENNÍ ČASOVAČ

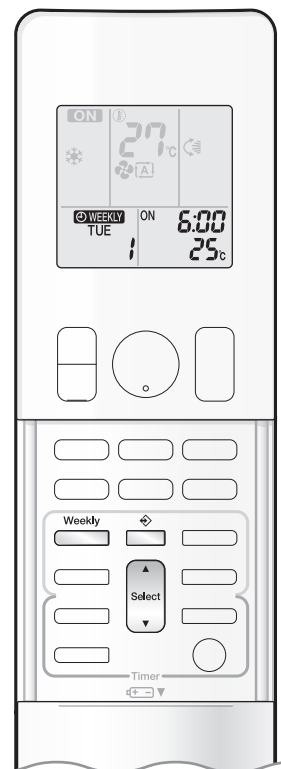

■ Potvrzení programu

- Program je možné potvrdit.

Zobrazení nastavení





Normální

Potvrzení

1. Stiskněte .

- Bude zobrazen den v týdnu a číslo programu pro aktuální den.

2. Stisknutím tlačítka zvolte den a číslo programu k potvrzení.



- Stisknutím tlačítka  se zobrazí podrobnosti naplánovaného programu.
- Pro změnu potvrzených naprogramovaných nastavení zvolte číslo programu a stiskněte . Režim se přepne na režim nastavení. Přejděte ke kroku režimu nastavení 2.

► Strana 24

3. Stisknutím tlačítka ukončíte režim potvrzení.

■ Deaktivace TÝDENNÍHO ČASOVAČE

Stiskněte  Weekly, když je na displeji LCD zobrazeno " WEEKLY".

- Ikona " WEEKLY" zhasne.
- Kontrolka ČASOVAČ zhasne.
- Chcete-li opět aktivovat TÝDENNÍ ČASOVAČ, stiskněte opět tlačítko  Weekly.
- Pokud dojde k opětovné aktivaci programu deaktivovaného pomocí  Weekly, bude použit poslední naprogramovaný režim.

VAROVÁNÍ

- Pokud nejsou všechna nastavení programu správná, deaktivujte jednou TÝDENNÍ ČASOVAČ. Poté znovu stiskněte tlačítko  Weekly a opět aktivujte TÝDENNÍ ČASOVAČ.

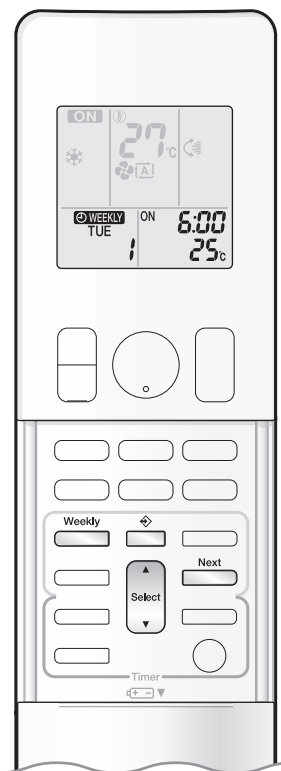

■ Vymazání programů

Jednotlivý program

1. Stiskněte .

- Zobrazí se den a číslo programu.

2. Stisknutím tlačítka zvolte den a číslo programu k vymazání.

3. Stiskněte .

- "WEEKLY" a "ON" nebo "OFF" blikají.

4. Stiskněte a zvolte "prázdné" pole.

- Stisknutím tlačítka  změňte režim na ČASOVAČ ZAPNUTÍ/VYPNUTÍ.
- Po stisknutí tlačítka ▲ se na displeji LCD dokola střídají následující položky.
- Zvolením "prázdného" pole zrušíte jakýkoliv případný program.

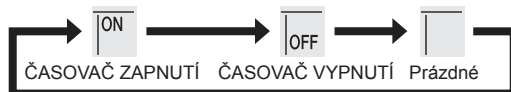

5. Stiskněte .

- Zvolený program bude vymazán.

6. Stiskněte .

- Pokud existují další programy, bude TÝDENNÍ ČASOVAČ aktivován.

Programy pro každý den v týdnu

- Tuto funkci je možné použít pro vymazání programů pro každý den v týdnu.
- Je možné ji použít při potvrzování nebo nastavování programů.

1. Stisknutím tlačítka zvolte den, který má být vymazán.

2. Podržte po dobu 5 sekund.

- Program vybraného dne bude vymazán.

Všechny programy

Podržte po dobu 5 sekund v normálním režimu displeje.

- Ujistěte se, že je dálkový ovladač nasměrován k vnitřní jednotce a zkontrolujte, zda je slyšet tón příjmu signálu.
- Tato operace není použitelná pokud je nastaven TÝDENNÍ ČASOVAČ.
- Všechny programy budou vymazány.

Péče a čištění

■ Stručný popis

Otevření / zavření předního panelu

- Podržte oba konce předního panelu a přitáhnutím jej otevřete.
- Zatlačením předního panelu na obou stranách jej uzavřete.

Čištění dílů

Přední panel

- Očistěte jej měkkým hadříkem navlhčeným vodou.

Pokud je silně znečištěn

Viz ▶ Strana 30

Vzduchový filtr

- Z filtru vysajte prach vysavačem nebo jej umyjte.

Jednou za 2 týdny

Viz ▶ Strana 31

Titanový apatitový fotokatalytický filtr na čištění vzduchu

- Z filtru vysajte prach vysavačem nebo jej vyměňte.

[Čištění]

Jednou za 6 měsíců

Viz ▶ Strana 32

[Výměna]

Jednou za 3 roky

Viz ▶ Strana 32

Vnitřní jednotka a dálkový ovladač

- Očistěte měkkou látkou.

Pokud je silně znečištěn

Poznámka o čištění

■ Pro čištění nepoužívejte následující materiály.

- Horká voda o teplotě vyšší než 40°C.
- Technický benzín, běžný benzín, ředidlo, jiné těkavé oleje.
- Leštidla.
- Drátěnky nebo jiné tvrdé prostředky, které by mohly poškrábat povrch.



! VAROVÁNÍ

- Před čištěním se ujistěte, že je jednotka vypnutá a napájení odpojeno jističem.
- Nedotýkejte se hliníkových lamel vnitřní jednotky. Při kontaktu s těmito částmi může dojít ke zranění.

■ Demontáž předního panelu

1. Demontujte přední panel.

- Posuňte přední panel doleva nebo doprava a vytáhněte jej směrem k sobě. Tím odpojíte otočný čep na jedné straně.
- Stejným způsobem odpojte čep předního panelu na druhé straně.

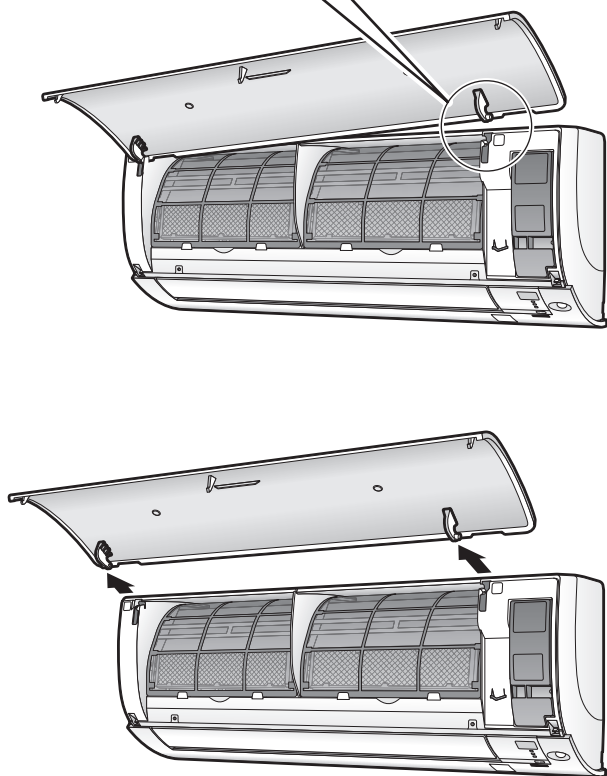
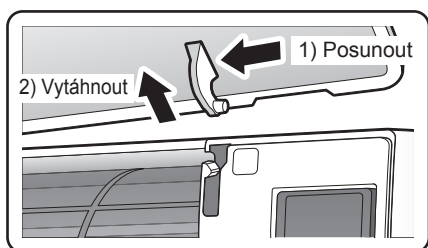

2. Vyčistěte přední panel.

- Otřete jej měkkým hadříkem navlhčeným vodou.
- Používejte pouze čisticí prostředky s neutrálním pH.
- V případě, že umýváte panel vodou, otřete jej poté suchou měkkou látkou, a vysušte mimo přímé sluneční záření.

3. Upevněte přední panel.

- Vyrovnajte úchytný čep panelu na levé a pravé straně s drážkami, poté je zasuňte na místo.

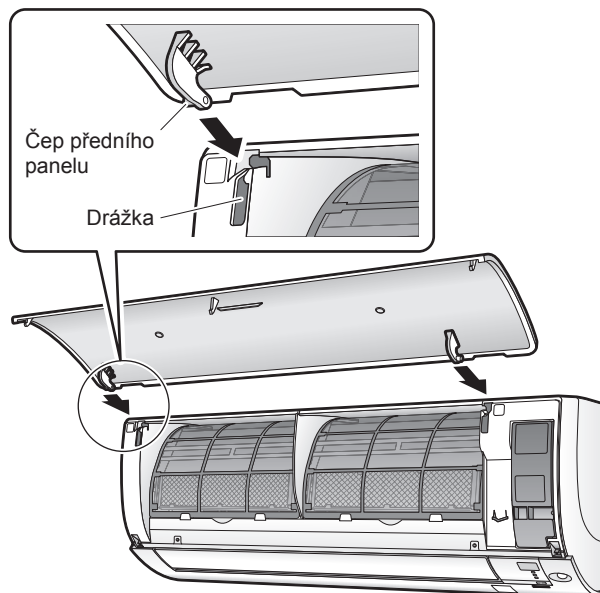

- Pomalu uzavřete přední panel.
- Zatlačte přední panel na obou stranách a ve středu.

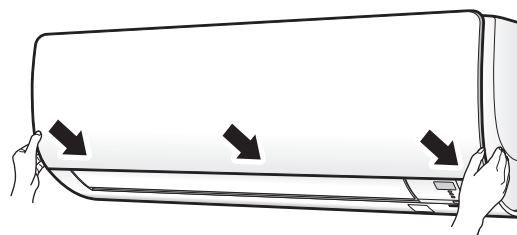

! VAROVÁNÍ

- Při demontáži a montáži předního panelu použijte pevnou a stabilní židli a buďte opatrní, abyste nespádli.
- Při demontáži nebo montáži předního panelu podepřete panel rukou, abyste zabránili jeho pádu.
- Po čištění se ujistěte, že je přední panel dobře upevněn.

Péče a čištění

■ Vzduchový filtr

1. Vytáhněte vzduchové filtry.

- Otevřete přední panel.
- Zatlačte zarážku filtru ve středu každého filtru mírně nahoru a poté filtr vytáhněte směrem dolů.

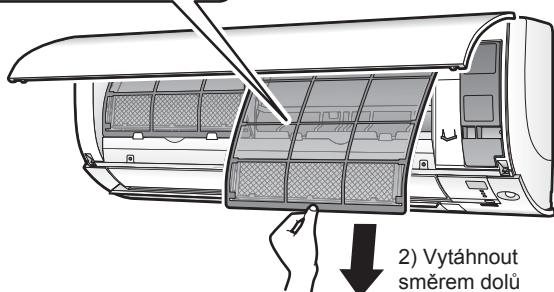
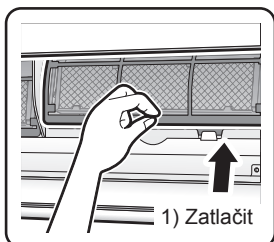

2. Umyjte vzduchové filtry vodou nebo je vyčistěte vysavačem.

- Nezapomeňte vyjmout titanový apatitový fotokatalytický filtr. Viz část titanový apatitový fotokatalytický vzduchový filtr na další straně.
- Doporučuje se čistit vzduchové filtry každé 2 týdny.

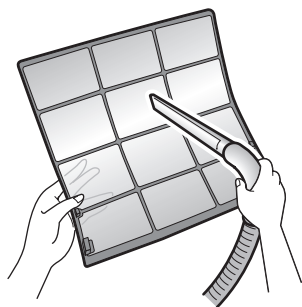

Pokud nejde prach snadno vyčistit

- Umyjte vzduchové filtry čisticím prostředkem s neutrálním pH rozpuštěným ve vlažné vodě a poté filtr vysušte mimo přímé sluneční záření.



3. Usad'te filtry na místo a zavřete přední panel.

- Zatlačte přední panel na obou stranách a ve středu.

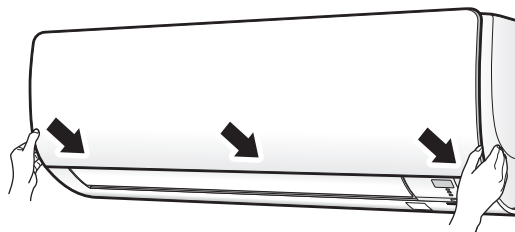

! VAROVÁNÍ

• Během montáže nebo demontáže filtru se nedotýkejte hliníkových lamel holou rukou.

■ Titanový apatitový fotokatalytický filtr na čištění vzduchu

1. Vytáhněte titanový apatitový fotokatalytický vzduchový filtr.

- Otevřete přední panel a vytáhněte vzduchové filtry.
- Podržte zapuštěné části rámu a vyhákněte 4 západky.

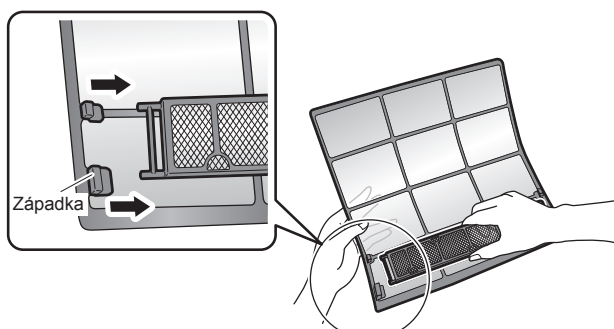

2. Vyčistěte nebo vyměňte titanový apatitový fotokatalytický vzduchový filtr.

[Údržba]

2-1 Vysavačem vysajte prach a pokud je filtr silně znečištěn, ponořte jej do studené nebo vlažné vody (nepoužívejte teplou nebo horkou vodu) přibližně na 10 až 15 minut.

- Při umývání vodou nevytahujte filtr z rámu.

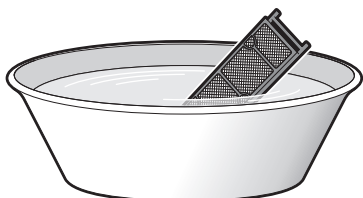

2-2 Po umytí vytřeste zbývající vodu a nechte filtr uschnout mimo přímé sluneční světlo.

- Vzhledem k tomu, že materiál je vyroben z polyesteru, nesnažte se filtr při odstraňování vody kroutit nebo mačkat.

[Výměna]

Vyměňte filtr z rámu a vložte nový.

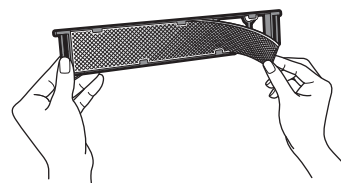

- Rám filtru nevyhazujte. Při výměně titanového apatitového fotokatalytického vzduchového filtru rám filtru znovu použijte.
- Zlikvidujte starý filtr jako nehořlavý odpad.

3. Usad'te filtry na místo a zavřete přední panel.

- Zatačte přední panel na obou stranách a ve středu.

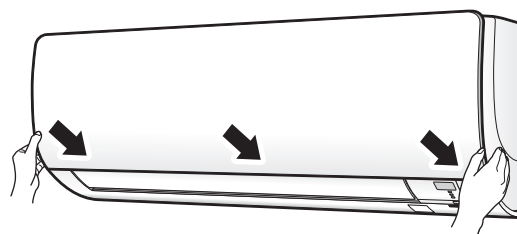

POZNÁMKA

- Provoz se znečištěnými filtry:
 - není možné zbavit vzduch zápachu,
 - není možné vzduch vyčistit,
 - nedostatečné topení nebo chlazení,
 - může zapáchat.
- Zlikvidujte staré filtry jako nehořlavý odpad.
- Titanový apatitový fotokatalytický filtr objednáte v obchodě, kde jste zakoupili klimatizaci.

| | |
|----------|---|
| Položka | Titanový apatitový fotokatalytický vzduchový filtr (bez rámu), 1 sada |
| Č. dílu. | KAF970A46 |

Péče a čištění

■ Zkontrolujte jednotky

- Zkontrolujte, zda základna, držák a další upevňovací prvky venkovní jednotky nejsou poškozeny nebo zkorodovány.
- Zkontrolujte, zda nic neblokuje přívody a výstupy vzduchu vnitřní a venkovní jednotky.
- Zkontrolujte, zda je během režimu CHLAZENÍ nebo ODVLHČOVÁNÍ kondenzát bez problémů odváděn vypouštěcí hadicí.
 - Pokud nevidíte žádnou vodu, může unikat z vnitřní jednotky. Vypněte jednotku a poraďte se prodejcem/servisem.

■ Před dlouhou provozní přestávkou

1. Nechte v den, kdy je pěkné počasí, několik hodin spuštěný pouze VENTILÁTOR, aby se vysušily vnitřní části.

- Stiskněte tlačítko  a zvolte režim "🌀".
- Stiskněte tlačítko  a spusťte provoz jednotky.

2. Jakmile se jednotka vypne, vypněte jistič klimatizace.

3. Vyčistěte vzduchové filtry a opět je nasad'te.

4. Vyjměte baterie z dálkového ovladače.

■ Doporučujeme provádět pravidelnou údržbu

- Při určitých provozních podmínkách může po několika sezónách dojít k zanesení vnitřních částí klimatizace a tím ke zhoršení výkonu. Kromě pravidelného čištění, které provádí uživatel, se doporučuje provádět pravidelnou údržbu specializovanou firmou.
- Více o specializované údržbě se dozvíte v obchodě, kde jste zakoupili klimatizaci.
- Náklady na údržbu musí hradit uživatel.

■ Důležité informace ohledně použitého chladiva

- Tento produkt obsahuje fluorované skleníkové plyny podléhající Kjótskému protokolu.
Typ chladiva: R32
GWP⁽¹⁾: 675
(1) GWP = potenciál globálního oteplování
- V souladu s evropskou nebo místní legislativou může být nutné provádět pravidelné kontroly těsnosti a úniku chladiva. Podrobnější informace si vyžádejte od místního prodejce.

Odstraňování problémů

■ V těchto případech se nejedná o poruchu.

- V následujících případech se nejedná o poruchu klimatizace, ale tyto situace mají určitý důvod. Můžete pokračovat v používání klimatizace.

Vnitřní jednotka

Vodorovná lamela se nezačne ihned pohybovat tam a zpět.

- Klimatizace upravuje polohu lamely. Lamela se brzy začne pohybovat.

Z klimatizace přestane během provozu proudit vzduch.

- Jakmile je dosaženo nastavené teploty, rychlost proudění vzduchu se sníží a provoz se zastaví, aby se zabránilo vytváření proudění chladného vzduchu (během topení) nebo aby se nezvyšovala vlhkost (během chlazení). Provoz se automaticky obnoví, jakmile vnitřní teplota stoupne nebo klesne.

Provoz se ihned nespustí.

■ Pokud došlo ke stisknutí tlačítka "ZAP/VYP" brzy po zastavení provozu.

■ Pokud došlo ke změně režimu.

- Tato prodleva chrání klimatizaci před poškozením. Musíte vyčkat přibližně 3 minuty.

Režim TOPENÍ se náhle vypne a je slyšet zvuk, jako když teče voda.

- Venkovní jednotka provádí odmrazování. Režim TOPENÍ se spustí jakmile je námraza na venkovní jednotce odstraněna. Musíte vyčkat přibližně 4 až 12 minut.

Venkovní jednotka

Z venkovní jednotky je vypouštěna voda nebo pára.

■ V režimu TOPENÍ

- Námraza na venkovní jednotce se rozpouští v podobě vody nebo páry, když je klimatizace v režimu odmrazování.

■ V režimu CHLAZENÍ nebo ODVLHČOVÁNÍ

- Vlhkost obsažená ve vzduchu na studeném povrchu potrubí venkovní jednotky kondenzuje do vodního skupenství a odkapává.

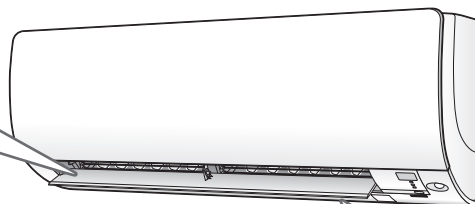

Je slyšet zvuk.

■ Je slyšet zvuk jako když teče voda

- Tento zvuk je vytvářen, protože v klimatizaci protéká chladivo.
- Jedná se o zvuk při čerpání zkondenzované vody v klimatizaci a je slyšet, když je voda vyčerpávána ven z klimatizace v režimu chlazení nebo odvlhčování.
- Chladivo proudí v klimatizaci i když klimatizace nepracuje, pokud jsou v provozu vnitřní jednotky v dalších místnostech.

■ Syčivý zvuk

- Tento zvuk je vytvářen když je v klimatizaci vypnut průtok chladiva.

■ Tikání

- Tento zvuk je vytvářen když se klimatizace mírně rozpíná nebo smršťuje v důsledku změn teploty.

■ Pískavý zvuk

- Tento zvuk je vytvářen při protékání chladiva během odmrazování.

■ Cvakání během provozu nebo v době, kdy jednotka nepracuje

- Tento zvuk je vytvářen při činnosti ovládacích ventilů chladiva nebo elektrických součástí.

■ Klepání

- Tento zvuk je vydáván klimatizací, když je aktivován odtahový ventilátor a dveře místnosti jsou zavřeny. Otevřete okno nebo vypněte odtahový ventilátor.

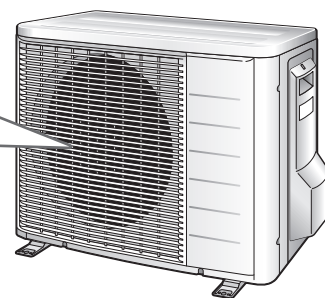

Odstraňování problémů

• Opatření pro odstraňování problémů jsou rozděleny do následujících dvou typů na základě nápravného řešení. Proveďte příslušné opatření podle příznaku.



Nejedná se o poruchu

- V těchto případech se nejedná o poruchu.



Kontrola

- Než zavoláte opraváře, proveďte prosím ještě jednu kontrolu.

Klimatizace nepracuje. (Kontrolka PROVOZU nesvítí.)

- Není vypnutý jistič nebo spálená pojistka?
- Nedošlo k výpadku proudu?
- Jsou v dálkovém ovladači baterie?
- Je správně nastaven časovač?



Výkon chlazení (topení) je slabý.

- Jsou vzduchové filtry čisté?
- Neblokuje něco přívod nebo výstup vzduchu vnitřní nebo venkovní jednotky?
- Je správně nastavena teplota?
- Jsou okna a dveře zavřeny?
- Je správně nastavena rychlost proudění vzduchu a směr proudění vzduchu?



Během provozu dochází k nezvyklé funkci.

- Klimatizace může být poškozena bleskem nebo vysokofrekvenčními vlnami. Vypněte a znovu zapněte jistič a zkuste jednotku zapnout pomocí dálkového ovladače.



Jednotka se náhle vypne. (Kontrolka PROVOZ začne blikat.)

- Jsou vzduchové filtry čisté?
Vyčistěte vzduchové filtry.
- Neblokuje něco přívod nebo výstup vzduchu vnitřní nebo venkovní jednotky?
- Vypněte jednotku a odstraňte veškeré překážky. Poté jednotku opět zapněte a zkuste zapnout klimatizaci pomocí dálkového ovladače. Pokud kontrolka stále bliká, kontaktujte obchod, kde jste klimatizaci zakoupili.



Jednotka se náhle vypne. (Kontrolka PROVOZU svítí.)

- Z důvodů ochrany systému se může klimatizace vypnout v případě náhlého velkého kolísání napětí. Automaticky se opět spustí přibližně za 3 minuty.



Z vnitřní jednotky vychází mlha.

- To se stává, když je vzduch v místnosti ochlazen prouděním studeného vzduchu v režimu CHLAZENÍ tak, že se tvoří mlha.
- Je to proto, že vzduch v místnosti je během režimu chlazení ochlazen tepelným výměníkem a začne se vytvářet mlha.



Ohřátý vzduch neproudí brzy po spuštění režimu TOPENÍ.

- Klimatizace se zahřívá. Musíte vyčkat přibližně 1 až 4 minuty. (Systém je navržen tak, že začne teplý vzduch vyfukovat až po dosažení určité teploty.)



ČASOVAČ ZAPNUTÍ/VYPNUTÍ nepracuje podle nastavení.

- Zkontrolujte, zda je na ČASOVAČI ZAPNUTÍ/VYPNUTÍ a TÝDENNÍM ČASOVAČI nastaven stejný čas. Změňte nebo deaktivujte nastavení v TÝDENNÍM ČASOVAČI. ▶[Strana 23](#)



Dálkový ovladač nepracuje správně.

- Nejsou zobrazeny žádné signály dálkového ovladače.
- Citlivost dálkového ovladače je nízká.
- Displej má nízký kontrast nebo je černý.
- Displej běží nekontrolovaně.
- Baterie jsou téměř vybity a dálkový ovladač nepracuje správně. Vyměňte všechny baterie za nové, typu AAA. LR03 (alkalické). Podrobnosti naleznete v "nastavení baterií" v tomto návodu. ▶[Strana 9](#)



Venkovní ventilátor se otáčí i když není klimatizace v provozu.

■ Po vypnutí chodu

- Venkovní ventilátor se pro účely ochrany systému nadále otáčí ještě dalších 60 sekund.

■ Když klimatizace není v provozu

- Pokud je venkovní teplota velmi vysoká, spustí se venkovní ventilátor za účelem ochrany systému.



Z vnitřní jednotka vychází zápach.

- Může k tomu dojít, když je zápach z místnosti, nábytku nebo cigaret absorbován do jednotky a poté vypuštěn spolu s prouděním vzduchu. (Pokud k tomu dojde, doporučujeme nechat vnitřní jednotku vyčistit technikem. Poradte se s obchodem, kde jste zakoupili klimatizaci.)



Režim TOPENÍ není možné zvolit, i když jednotka obsahuje tepelné čerpadlo.

- Posuňte mikrospínač (DIP spínač) doleva dle obrázku, aby bylo možné zvolit režim TOPENÍ pomocí tlačítka "REŽIM".

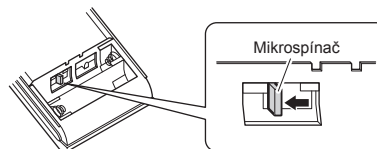

Odstraňování problémů

■ Ihned kontaktujte servis

VÝSTRAHA

- Pokud dojde k nezvyklému jevu (například zápach spáleniny), zastavte jednotku a vypněte jistič.
 - Další provoz v takovém stavu může mít za následek poruchu, úraz elektrickým proudem nebo požár.
 - Poradte se s obchodem, kde jste zakoupili klimatizaci.
- Nikdy se nepokoušejte klimatizační jednotku sami opravovat ani jinak upravovat.
 - Nesprávným provedením by mohlo dojít k úrazu elektrickým proudem nebo požáru.
 - Poradte se s obchodem, kde jste zakoupili klimatizaci.

Pokud se objeví některý z následujících příznaků, ihned kontaktujte servis.

- Napájecí kabel je abnormálně horká nebo poškozena.
- Během provozu jednotka vydává abnormální zvuk.
- Bezpečnostní jistič, pojistka nebo jistič proti zemnímu spojení často vypíná jednotku.
- Spínač nebo tlačítko často nepracuje správně.
- Je cítit zápach spáleniny.
- Z vnitřní jednotky uniká voda.

Vypněte jistič a kontaktujte servis.



■ Po výpadku proudu

- Klimatizace se automaticky opět spustí přibližně za 3 minuty. Stačí jen chvíli vyčkat.

■ Blesk

- Pokud by v blízkém okolí mohlo dojít k úderu blesku, zastavte provoz a vypněte jistič.

■ Požadavky na likvidaci



Váš výrobek a baterie dodané s ovladačem jsou označeny tímto symbolem. Tento symbol znamená, že elektrické a elektronické produkty a baterie se nesmí přidávat do netříděného domovního odpadu.

U baterií může být pod symbolem uveden chemický symbol. Tento chemický symbol označuje, že baterie obsahuje těžké kovy nad určitou koncentrací. Mezi možné chemické symboly patří:

- Pb: olovo (> 0,004%)

Výrobek se nikdy nepokoušejte demontovat sami: demontáž systému, likvidace chladiva, oleje a ostatních částí zařízení musí být provedena kvalifikovaným instalačním pracovníkem v souladu s příslušnými místními a národními předpisy.

Jednotka a použité baterie musí být likvidovány ve specializovaném závodě, aby její části mohly být opakovaně použity, recyklovány nebo regenerovány.

Zajistíte-li správnou likvidaci výrobku, pomůžete ochráně před případnými negativními důsledky pro životní prostředí a dopady na lidské zdraví.

Podrobnější informace si vyžádejte od pracovníka, který provedl instalaci, nebo od místních úřadů.



■ Diagnostika chyb dálkového ovladače

- Dálkový ovladač může z vnitřní jednotky přijmout odpovídající chybový kód dle závady.

1. Pokud podržíte tlačítko  po dobu 5 sekund, začne blikat ukazatel "00" v části pro zobrazení teploty.

2. Opakovaně stiskněte tlačítko , dokud neuslyšíte nepřerušované pípnutí.

- Ukazatel kódu se změní (viz níže) a vydá zvukový signál v podobě dlouhého pípnutí.

| | KÓD | VÝZNAM |
|-------------------|---|--|
| SYSTÉM | 00 | NORMÁLNÍ |
| | UA | ZÁVADA KOMBINACE VNITŘNÍ-VENKOVNÍ JEDNOTKY |
| | U0 | NEDOSTATEK CHLADIVA |
| | U2 | POKLES NAPĚTÍ NEBO PŘEPĚTÍ V HLAVNÍM OKRUHU |
| | U4 | ZÁVADA PŘENOSU SIGNÁLŮ (MEZI VNITŘNÍ A VENKOVNÍ JEDNOTKOU) |
| VNITŘNÍ JEDNOTKA | A1 | VADA KARTY VNITŘNÍ JEDNOTKY |
| | A5 | OCHRANA PŘED VYSOKÝM TLAKEM NEBO ZAMRZnutí |
| | A6 | ZÁVADA MOTORU VENTILÁTORU |
| | C4 | VADNÝ SNÍMAČ TEPLoty NA TEPELNÉM VÝMĚNÍKU |
| | C9 | VADNÝ SNÍMAČ TEPLoty NA SÁNÍ VZDUCHU |
| VENKOVNÍ JEDNOTKA | EA | CHYBA PŘEPÍNÁNÍ CHLAZENÍ-TOPENÍ |
| | E1 | ZÁVADA OBVODOVÉ DESKY |
| | E5 | SPUŠTĚN OL |
| | E6 | ZÁVADA SPUŠTĚNÍ KOMPRESORU |
| | E7 | ZÁVADA STEJNOSMĚRNÉHO MOTORU VENTILÁTORU |
| | F3 | OVLÁDÁNÍ VYSOKÉ TEPLoty VÝSTUPNÍHO POTRUBÍ |
| | F6 | OVLÁDÁNÍ VYSOKÉHO TLAKU (PŘI CHLAZENÍ) |
| | H0 | ZÁVADA SNÍMAČE |
| | H6 | PROVOZ ZASTAVEN V DŮSLEDKU VADNÉ POLOHY DETEKČNÍHO SNÍMAČE |
| | H8 | ZÁVADA SNÍMAČE STEJNOSMĚRNÉHO PROUDU |
| | H9 | VADNÝ SNÍMAČ TEPLoty NA SÁNÍ VZDUCHU |
| | J3 | VADNÝ SNÍMAČ TEPLoty NA VÝSTUPNÍM POTRUBÍ |
| | J6 | VADNÝ SNÍMAČ TEPLoty NA TEPELNÉM VÝMĚNÍKU |
| | L3 | PŘEHŘÁTÍ ELEKTRICKÝCH SOUČÁSTÍ |
| | L4 | VYSOKÁ TEPLota NA OKRUHU CHLADIČE INVERTORU |
| | L5 | NADMĚRNÝ PROUD NA VÝSTUPU |
| P4 | VADNÝ TEPLotNÍ SNÍMAČ OKRUHU CHLADIČE INVERTORU | |

POZNÁMKA

- Krátké pípnutí a dvě po sobě jdoucí pípnutí označují neodpovídající kódy.
- Chcete-li zrušit zobrazení kódu, stiskněte a podržte tlačítko  po dobu 5 sekund. Zobrazení kódu se také zruší, pokud není tlačítko stisknuto po dobu 1 minuty.

Stručný popis

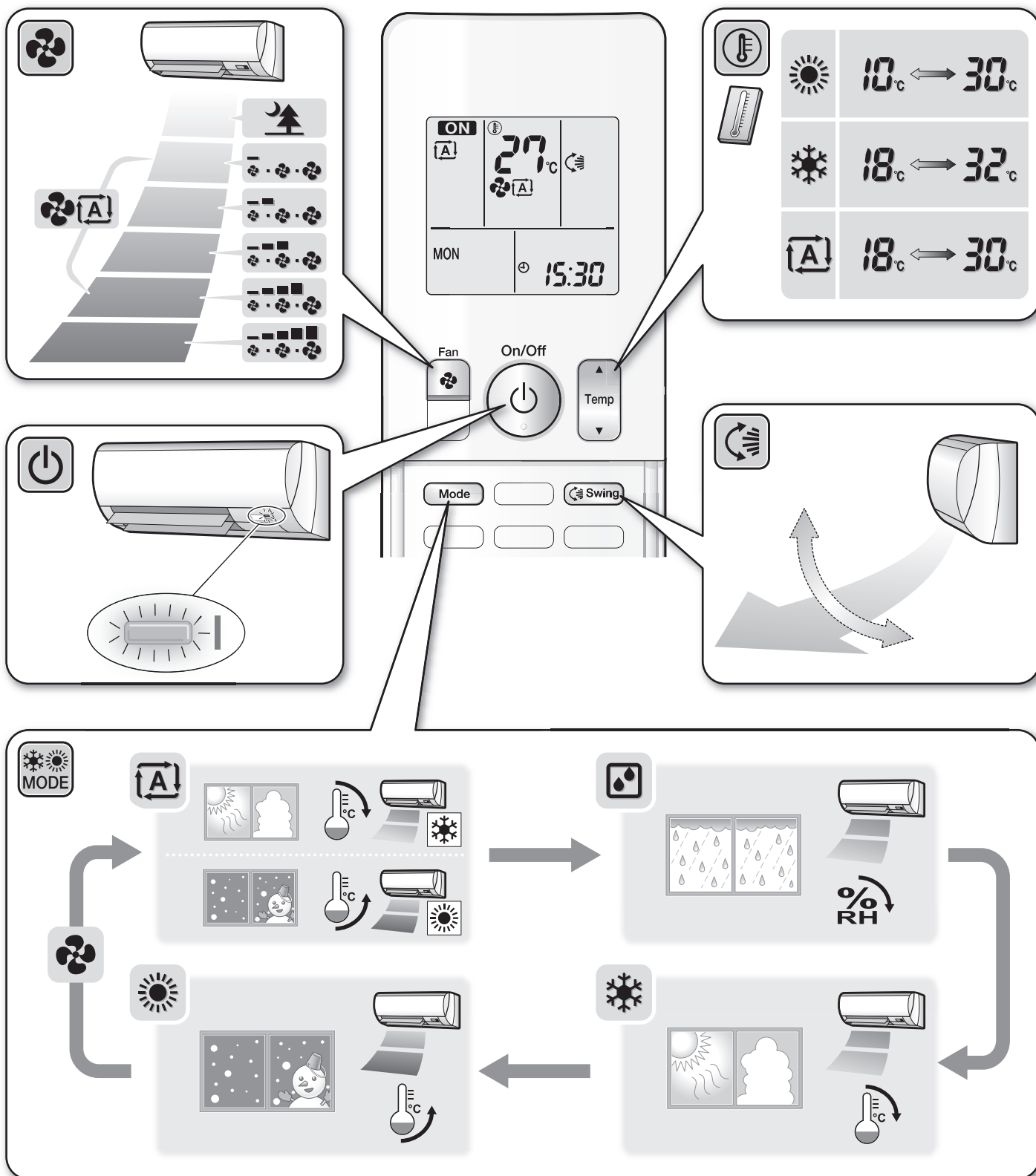

DAIKIN INDUSTRIES CZECH REPUBLIC s.r.o.

U Nové Hospody 1/1155, 301 00 Plzeň Skvrňany, Czech Republic

DAIKIN EUROPE N.V.

Zandvoordestraat 300, B-8400 Oostende, Belgium

3P387995-2 2014.09

Copyright 2014 Daikin